

本年度も陣内恵二部長のものと、専門部も様々な活動
を行ってきまし。た。関係終了の連をはじめバスケットボ
協事し上げま。す。大会を新人大会から全国選抜県大会までの
各大会を振り返り、今年大会の反省ならびに今後の課題を
上げてみたいと思います。

《 県 新 人 大 会 》

10月22・23・30日

* 男子 *

昨シーズンのポイントにより、佐賀東・佐賀西・龍
谷高・佐賀北を4シードに置き、新しいシズンが
始まり、それらに他変は台替落ちした。出。そ
が集まる。西賀一準へ進める。後半は佐賀東が
で敗れ、早く押さむ。前半見せの力は今年も
いち早く進め、佐賀北の力から龍谷高に
勢いへ東の2年連続の敗れ、可能性も
決勝の佐賀対決を崩す。入替わが
準決勝の角あり、熱戦が繰り広げられ
タープを崩す。入替わが繰り広げられ
のしみ多数向けした。

* 女子 *

昨シーズンのポイントにより、清和高・佐賀東・佐
賀商・佐賀北を4シードに置き、新しいシズンが
開け西・唐津まで駆け上った。その結果、ベ
スト4は、龍谷東はベスト4には清

ロースコアの展開となつたこのゲーム、佐賀北がゲームをコントロールしていたが清和高の猛攻に合いの残り1分を切つて同点に追いつかれる。最後はスローインからセットプレーでファールを誘つた佐賀北が、フリースローを決め辛くも勝利。新人大会同様に清和高が第2位になり、以下、佐賀東、唐津東の順となつた。

なお、長身者を複数擁する佐賀西にも力があり、高さを生かした攻撃が定着してくればベスト8どころか上位4つの一角にも入る可能性がある。

《 県 春 季 選 手 権 大 会 》

3 月 25 日 ~ 27 日

* 男 子 *

一月に行われた全九州春季選手権大会県大会のベスト4、佐賀北・鳥栖高・龍谷高・佐賀東がシードされて行われたが、波乱はなく上位4校に変更もなかった。準決勝では、佐賀北・佐賀東が鳥栖高・龍谷高を圧倒し決勝にコマを進めた。決勝は再び「北東対決」、前大会の敗戦を分析し、ディフェンス力を上げてきた佐賀東が佐賀北を50点に抑えて勝利しリベンジに成功、5年連続の優勝を果たした。

対戦成績が佐賀東1勝、佐賀北2勝となつたこの二校。昨年の総体の悔しい敗戦を克服しさらに進化した佐賀東が対戦成績をタイに戻せるか？ 二年連続の優勝を目指す佐賀北が再び前に進むか？ また二校を破る学校が出てくるのか？ たくさんのチームが力をつけてきているだけに高校総体が大きい楽しみである。

* 女 子 *

女子も一月に行われた全九州春季選手権大会県大会のベスト4、佐賀北・唐津東・佐賀東・清和高がシードされ、熱戦が展開された。波乱もなく各チームが勝ち進み、準決勝でも清和高・佐賀北が貫録を見せ決勝に進んだ。

この一戦、準決勝でポイントゲッターが怪我で負傷退場した清和高が背水の陣で決戦に臨む。リードされ続けられた清和高だが、第4ピリオドに清和高の気迫が佐賀北を飲み込む。清和高は佐賀北の高さを封印し、勝負所で決めた3ポイントが呼び込み、新チームとなつて初めて佐賀北に土をつけた。総体も常連校四校の争いになるか、ベスト4の一角を崩すチームが表れるか楽しみにしたい。

《 県 総 合 体 育 大 会 》

6 月 2 日 ～ 6 月 5 日

* 男 子 *

龍が勝であスーン弘栖見大
・戦にでベのーた鳥九
高調し館の乗東い州
栖順津破学館の違と
・激しい唐弘勢は格々
東より校は対工勢は早
賀よシド校を弘勢は格々
佐戦のシび鳥栖たが、
受け、初戦の浴の鳥が、
を置き、三つをに戦わぐ
成績にうち脚光に三回が
のこの一高また一攻め上
シ。大会龍めた。セ工が
大会のシ。大会龍めた。セ工が
春季大会の成績を受け、佐賀東・鳥栖高・龍が
北をシ。大会龍めた。セ工が
賀北今商詰の大を勝利し北賀北が
られ今商詰の大を勝利し北賀北が
賀中佐上188cmの見津佐賀獲は主
の佐賀中佐上188cmの見津佐賀獲は主
三月の佐賀中佐上188cmの見津佐賀獲は主
谷高・佐賀中佐上188cmの見津佐賀獲は主
繰り進む。に188cmの見津佐賀獲は主
ち進んだ。に188cmの見津佐賀獲は主
つた。に188cmの見津佐賀獲は主
戦も188cmの見津佐賀獲は主
デイフが唐津佐賀獲は主
学館・唐津佐賀獲は主
高せつ出場権最終
会出最ム
ムで
2・3
ンタ
思
1分
応
決
の
選
敗
な
れ
た
選
抜
大
会
予
選
で
の
リ
ベ
ン
ジ
に
期
待
し
た
い
。

* 女 子 *

唐津清の慢し目だけだし・
・高れが順の他、我6回ただ
和ぞれが順の他、我6回ただ
清1シを挙げ、は、ぶり6回ただ
第1シを挙げ、は、ぶり6回ただ
を第1シを挙げ、は、ぶり6回ただ
受け、それ第1シを挙げ、は、ぶり6回ただ
成績に置きた。第1シを挙げ、は、ぶり6回ただ
のシを戦った。第1シを挙げ、は、ぶり6回ただ
大会のシを戦った。第1シを挙げ、は、ぶり6回ただ
春季大会の成績を受け、清和・高・唐津
北をシ。大会龍めた。セ工が
賀北今商詰の大を勝利し北賀北が
られ今商詰の大を勝利し北賀北が
賀中佐上188cmの見津佐賀獲は主
の佐賀中佐上188cmの見津佐賀獲は主
三月の佐賀中佐上188cmの見津佐賀獲は主
東・佐賀中佐上188cmの見津佐賀獲は主
に勝ち第2寄上佐賀獲は主
和高校を寄上佐賀獲は主
二校事を佐賀獲は主
続の優勝、所放席
のき勝負突
援

としても勝ちたい」その思いが、佐賀北が一枚上だったのかもしれない。序盤からタフショットを決め続け強固なディフェンスでリードした清和高であったが、1本のシュートとパスミスが命取りとなり、連覇の夢は断たれた。しかし勝負はまだ終わっていない。選抜予選での巻き返しに大いに期待する。

《全国選抜県大会》

9月18・24・25日

男子

シード校は六月の県高校総体ベスト4である佐賀北・唐津工・鳥栖高・佐賀東が入り、三年生にとっては大変な大会が始まった。予想通り佐賀北・佐賀東は順当勝ちしたのに対し、三年生が引退し、新チームで参戦していた鳥栖高と唐津工はそれぞれ三回戦で姿を消した。変わって、ノーシードから佐賀商・有田工がベスト4入賞を果たした。準決勝の佐賀北対佐賀商・佐賀東対有田工は、三年生を擁するチームと新チームの力の差が歴然であり、問題なく佐賀北と佐賀東が決勝に進出した。

決勝は延長戦にもつれ込む大接戦で最後までどちらが勝ってもおかしくない記憶に残る好ゲームとなった。再三リードが入れ替わる中、佐賀北の気持ちがかもつた3ポイントが決まり残り1分を切って逆転に成功した佐賀北であったが、ここから佐賀東が意地を見せる。残り5秒で打ったシュートがリングに嫌われ万事休すかと思われたが、奇跡的にボールが佐賀東へ。みんなの気持ちを載せて打ったシュートが残り2秒で決まり総体のリベンジを果たし佐賀東が2年連続13回目の優勝で幕を閉じた。締めくくりとなる全国大会では一つでも多く勝ってほしいものである。

女子

女子も六月の県高校総体のベスト4、佐賀北・唐津東・佐賀東・清和高がシードされ、熱戦が展開された。シード校に変化もなく、行われた準決勝の佐賀北対唐津東は、ゲームをうまくコントロールした佐賀北が手堅く勝利、清和高対佐賀東も、清和高が終始リードを保ち、こちらも男子同様に総体と同カードの決勝戦となった。

決勝は両チームともミスが目立ち、シュートの正確さを欠く重たいゲーム展開となった。しかし、ロースコアとなったこのゲームは、佐賀北が要所で自分たち

らしさを披露し、気づけば10点差をつけて勝利し、3年ぶり4回目の優勝を果たした。佐賀北は、昨年1点差で惜敗した借りを返し嬉しい優勝となった。

今年、二つの全国大会を経験することになる佐賀北ではあるが、インターハイでは全くいいところがなかったのので、十分な修正を加え、最後の大会を迎えてほしい。

《全九州春季選手権大会》

3月12～14日【宮崎県宮崎市】

* 男子 *

Aパートには佐賀北と佐賀東が出場。佐賀北は川内高（鹿児島2位）と対戦し、我慢の連続であったが最後のスパートに成功し68-65で勝利し、久々の初戦突破を果たした。しかし、続く2回戦では常連校延岡学園（宮崎2位）にいいところなく77-91で敗退。佐賀東は小林（宮崎1位）の体格的なタフさと激しいディフェンスの前に撃沈し、56-78で敗退。

Bパートには龍谷高と鳥栖高が出場。龍谷高はコザ（沖縄4位）と対戦し、地元で鍛え上げられたアメリカンバスケットに翻弄され43-79で敗退。鳥栖高も激戦地福岡でもまれた宗像（福岡3位）の前で為すすべなし69-89で敗退し、悔しい結果に終わった。

* 女子 *

Aパートには佐賀北と清和高が出場。佐賀北は一回戦で長崎西（長崎2位）と対戦し、自チームリードでゲームを進め、相手のいいところを的確に摘み取り、59-47で勝利したが、続く二回戦は熊本国府（熊本1位）にすべての面において圧倒され、52-76で大敗。一方、清和高は福大若葉（福岡1位）と対戦。高さ・テクニク・経験値など全てで劣っており、42-65で敗退。

Bパートに佐賀東と唐津東が出場。佐賀東は長崎商（長崎4位）と対戦し、51-83で大敗。唐津東は西海学園（長崎3位）と対戦したが、必死に食らいつくが徐々に自力の差が出てしまい、47-88で大敗。

《九州総体》

6月24～26日【福岡県福岡市】

* 男子・女子 *

男女の佐賀北と佐賀東（男子）と清和高が出場。佐

賀東が長崎西（長崎 1 位）に前半リードするも逆転を許し 63-69 で惜敗した以外は、佐賀北（男子）が福大大濠（福岡 2 位）に 60-90、佐賀北（女子）が西原（沖縄 2 位）に 69-82、清和高が 49-82 と大敗を喫した。

《全国総体》

7 月 28 日～8 月 2 日【福島県福島市】

* 男子 *

佐賀北が出場し、一回戦で古豪・京北（東京都）と対戦。一進一退のゲームは延長にもつれ込む大接戦、最後は確実にポイントに繋げた佐賀北が 87-80 で勝利した。続く二回戦は第三シードの帝京長岡と対戦したが、2 m 級の外国人選手が大きな壁として立ちはだかり、懸命に抵抗したが終わってみれば 57-111 と大敗した。しかし、過去に優勝をしたことのある京北（東京都）に勝利したことは特筆すべきことであり、本県で活動する各チームに大きな励みとなった。

* 女子 *

佐賀北が出場し、一回戦で精華学園（京都府）と対戦。久しぶりの全国大会ということもあり、硬さの見える序盤、イメージなミスが続き本来の力が発揮できず、苦しい試合展開。一年生ながら相手のエース選手に翻弄され時間ばかりが過ぎていく。終盤、追い上げを見せたが時すでに遅し、54-71 と残念ながら一回戦敗退となり、課題がたくさん残るゲームとなってしまった。

《全国選抜優勝大会》

12 月 23 日～29 日【東京都】

* 男子 *

佐賀東が二年連続の出場を果たした。一回戦で U18 カテゴリーの日本代表選手を擁する北陸学院（石川県）と対戦したが、序盤から相手ペースで試合が進み、なかなか力が発揮できない。組織的な攻撃で相手ゴールを狙うが相手の高さと緻密なディフェンスを崩せず 54-90 と惨敗。

* 女子 *

全国高校総体に続き、佐賀北が出場した。185 cm の大型センターを中心とする中国地区チャンピオン広島

皆実（広島県）と対戦した。ゴール下を完全に支配され、序盤から相手ペースで試合が進行する。三年生の中心選手が獅子奮迅の働きを見せるが、43 - 69でこちらも初戦敗退となった。

◎ 総評

男子は佐賀県をリードする佐賀東と佐賀北が人事異動により指導者が変わり、選手が新体制にアジャストするのには時間がかかったのは事実である。しかし、試合になれば持ち味であるスピーディなゲーム展開で全国インターハイに出場した佐賀北は、かつて全国大会を制したこのは特筆すべきことであろう。平成35年の勝利したの開催される佐賀国体に向けて弾みとなったのは本県で開催されない。

女子では清和高に代わり、佐賀北が台頭した一年であった。攻守にわたり練習の成果を如何なく発揮し、他県チームとも対等に戦えるだけの力をつけてきている。最近の佐賀県チームには見られない、「弱点を逆に武器にしてしまう」アイディアに富んだゲームプランで観客を魅了した。しかし、まだまだプレイの安定性に欠く点は否めないし、事実思ったとおりの結果が得られないほどスポーツは甘くない。だが今の佐賀北には何年か辛抱すれがきっと花が咲くだろうと胸が躍るような期待がもてる。楽しみは来年以降に持ち越そう。

男女の共通点は、「2強時代はいつまで続くのか？」という点に尽きる。いい兆候は見られるものの決して安心はできない。とにかく刺激が少ないため、県外チームとの差は大きく開いたままである。最後になりましたが、現状を分析して佐賀県バスケットボール協会を上げて課題解決を図り、今後も佐賀県チームのレベルアップを進めていきたいと思えます。

第68回佐賀県高等学校バスケットボール新人大会 組合せ

《男子》

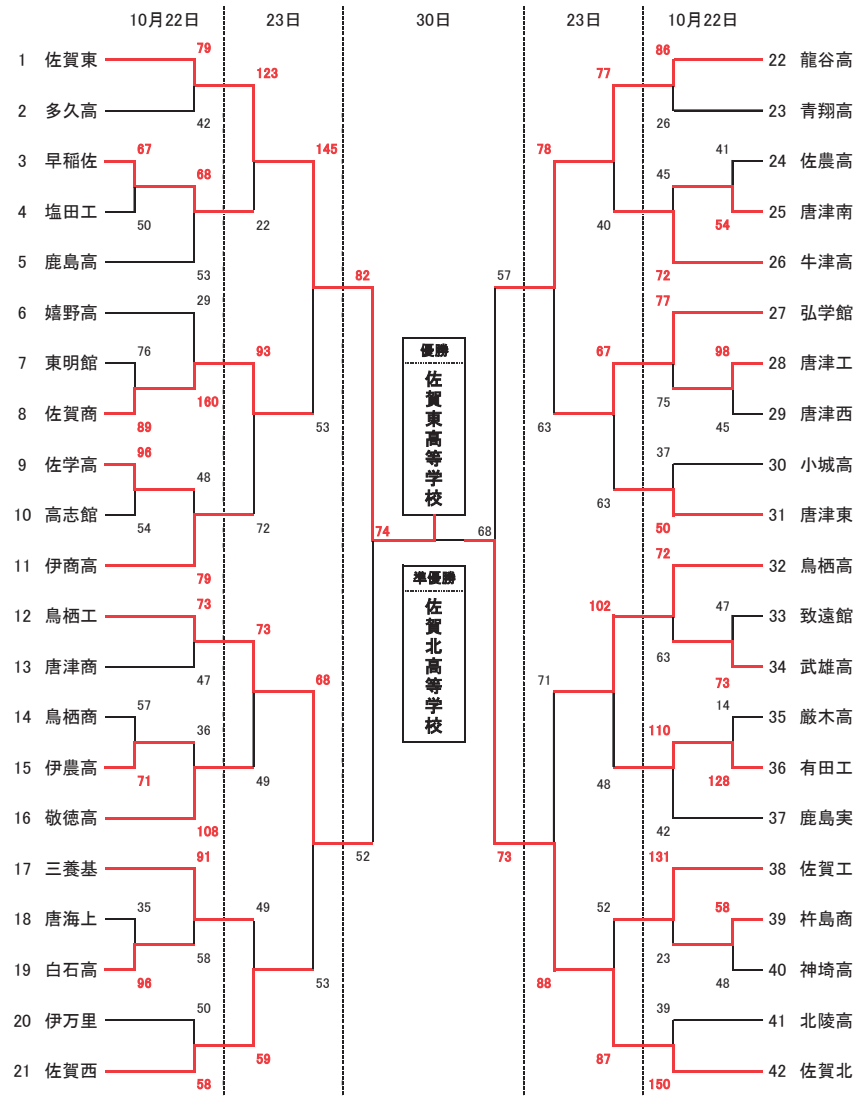

男子優勝
佐賀県立佐賀東高等学校
2年連続13回目

男子決勝
佐賀東 74 $\left\{ \begin{array}{l} 24 \text{ 1Q } 15 \\ 24 \text{ 2Q } 7 \\ 11 \text{ 3Q } 21 \\ 15 \text{ 4Q } 25 \end{array} \right\}$ 68 佐賀北

男子
最優秀選手賞
佐賀東：一番ヶ瀬 景

優秀選手賞
佐賀東：江頭 優雅
佐賀北：角田 太輝
龍谷高：古館 健太
鳥栖工：原 光一郎

《女子》

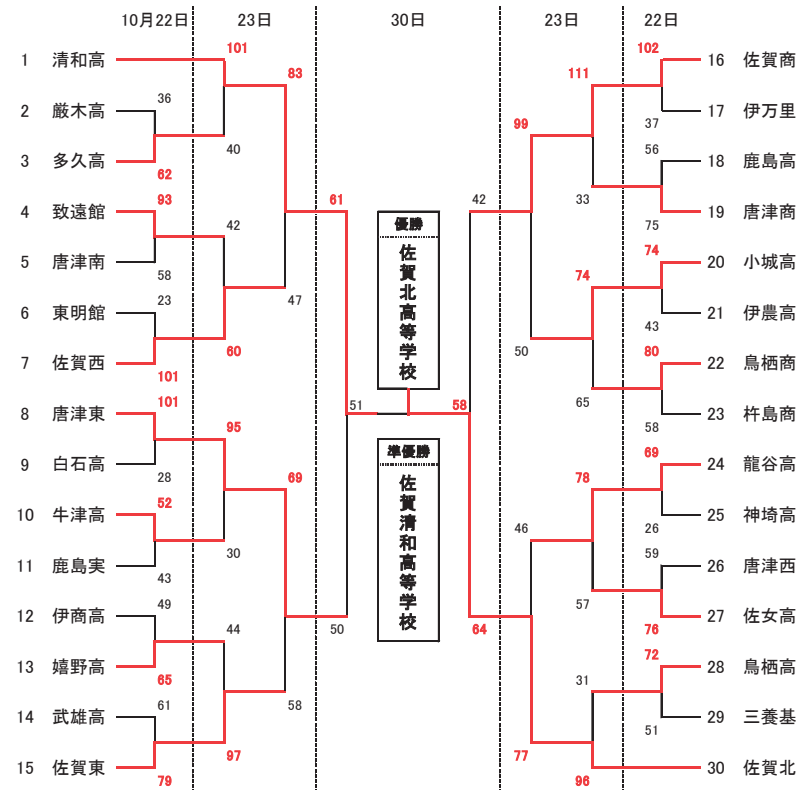

女子優勝
佐賀県立佐賀北高等学校
11年ぶり5回目

女子決勝
佐賀北 58 $\left\{ \begin{array}{l} 18 \text{ 1Q } 15 \\ 14 \text{ 2Q } 8 \\ 19 \text{ 3Q } 10 \\ 7 \text{ 4Q } 18 \end{array} \right\}$ 51 清和高

女子
最優秀選手賞
佐賀北：田中 萌々香

優秀選手賞
佐賀北：古賀 君香
清和高：宮田 亜美
唐津東：吉田 ひかり
佐賀商：徳島 知美

第68回佐賀県高等学校バスケットボール新人大会

主 催 佐賀県バスケットボール協会・佐賀県高等学校体育連盟

開 催 日 2016年10月22日(土)

会 場 伊万里商業・伊万里農林・伊万里高校・有田工業・厳木高校

回戦	男 子			回戦	女 子		
	勝ちチーム	得 点	負けチーム		勝ちチーム	得 点	負けチーム
1	早稲佐	67-50	塩田工	1	多久高	62-36	厳木高
1	佐賀商	89-76	東明館	1	致遠館	93-58	唐津南
1	佐学高	96-54	高志館	1	佐賀西	101-23	東明館
1	伊農高	71-57	鳥栖商	1	唐津東	101-28	白石高
1	白石高	96-35	唐海上	1	牛津高	52-43	鹿島実
1	唐津南	54-41	佐農高	1	嬉野高	65-49	伊商高
1	唐津工	98-45	唐津西	1	佐賀東	79-61	武雄高
1	武雄高	73-47	致遠館	1	佐賀商	102-37	伊万里
1	有田工	128-14	厳木高	1	唐津商	75-56	鹿島高
1	杵島商	58-48	神埼高	1	小城高	74-43	伊農高
2	佐賀東	79-42	多久高	1	鳥栖商	80-58	杵島商
2	早稲佐	68-53	鹿島高	1	龍谷高	69-26	神埼高
2	佐賀商	160-29	嬉野高	1	佐女高	76-59	唐津西
2	伊商高	79-48	佐学高	1	鳥栖高	72-51	三養基
2	鳥栖工	73-47	唐津商				
2	敬徳高	108-36	伊農高				
2	三養基	91-58	白石高				
2	佐賀西	58-50	伊万里				
2	龍谷高	86-26	青翔高				
2	牛津高	72-45	唐津南				
2	弘学館	77-75	唐津工				
2	唐津東	50-37	小城高				
2	鳥栖高	72-63	武雄高				
2	有田工	110-42	鹿島実				
2	佐賀工	131-23	杵島商				
2	佐賀北	150-39	北陵高				

第68回佐賀県高等学校バスケットボール新人大会 成績一覧表

主 催 佐賀県バスケットボール協会・佐賀県高等学校体育連盟
開 催 日 2016年10月30日(日)
会 場 佐賀県立伊万里商業高等学校

回戦	男 子					回戦	女 子				
	勝ちチーム	得 点			負けチーム		勝ちチーム	得 点			負けチーム
準決勝	佐賀東	19	1 Q	18	鳥栖工	準決勝	清和高	18	1 Q	13	唐津東
	82	23	2 Q	9	52		61	13	2 Q	14	50
		28	3 Q	10				11	3 Q	13	
		12	4 Q	15				19	4 Q	10	
準決勝	佐賀北	15	1 Q	14	龍谷高	準決勝	佐賀北	20	1 Q	8	佐賀商
	73	17	2 Q	20	57		64	19	2 Q	11	42
		24	3 Q	7				9	3 Q	12	
		17	4 Q	16				16	4 Q	11	
決勝	佐賀東	24	1 Q	15	佐賀北	決勝	佐賀北	18	1 Q	15	清和高
	74	24	2 Q	7	68		58	14	2 Q	8	51
		11	3 Q	21				19	3 Q	10	
		15	4 Q	25				7	4 Q	18	

男子最終結果

優勝 佐賀県立佐賀東高等学校
2年連続13回目
2位 佐賀県立佐賀北高等学校
3位 龍谷高等学校
3位 佐賀県立鳥栖工業高等学校

女子最終結果

優勝 佐賀北高等学校
11年ぶり5回目
2位 佐賀清和高等学校
3位 佐賀県立佐唐津東高等学校
3位 佐賀県立佐賀商業高等学校

男子優秀選手賞

最優秀選手 佐賀東高等学校 一番ヶ瀬 景
優秀選手 佐賀東高等学校 江頭 優雅
佐賀北高等学校 角田 太輝
龍谷高等学校 古舘 健太
鳥栖工業高等学校 原 光一郎

女子優秀選手賞

最優秀選手 佐賀北高等学校 田中 萌々香
優秀選手 佐賀北高等学校 古賀 君香
佐賀清和高等学校 宮田 亜美
唐津東高等学校 吉田 ひかり
佐賀商業高等学校 徳島 知美

第47回全九州高等学校バスケットボール春季選手権大会佐賀県大会 勝ち上がり表

男子

女子

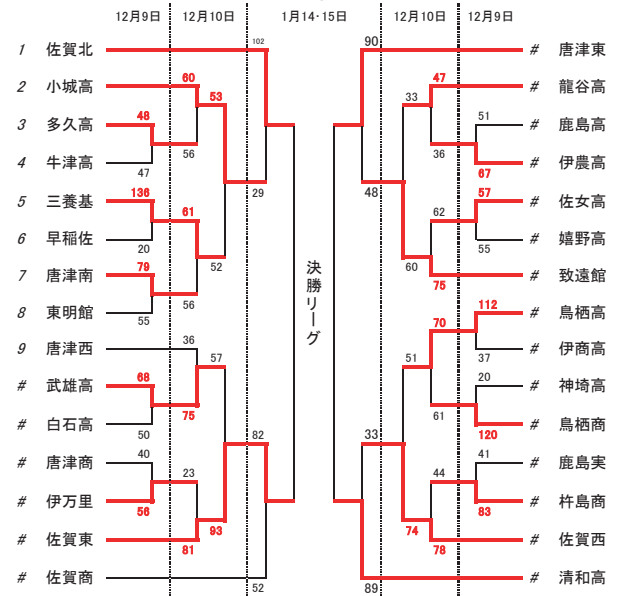
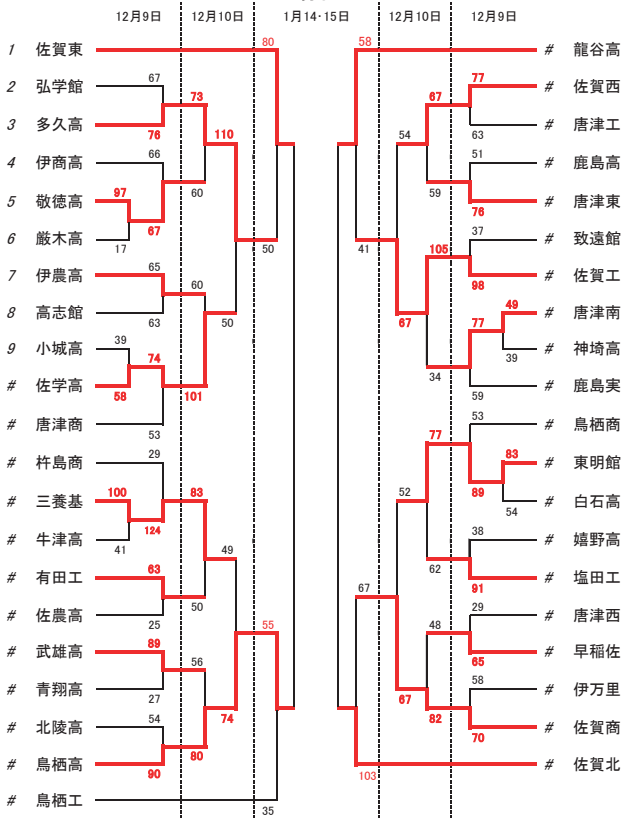

男子決勝リーグ(1月14日)
佐賀東 95-49 鳥栖高
佐賀北 94-57 龍谷高
(1月15日)
佐賀東 69-31 龍谷高
佐賀北 103-57 鳥栖高
佐賀北 67-66 佐賀東
龍谷高 60-55 鳥栖高

男子
第1位 佐賀県立佐賀北高等学校 3勝0敗
2年連続5回目
第2位 佐賀県立佐賀東高等学校 2勝1敗
第3位 龍谷高等学校 1勝2敗
第4位 佐賀県立鳥栖高等学校 0勝3敗

女子決勝リーグ(1月14日)
佐賀北 80-38 佐賀東
清和高 88-60 唐津東
(1月15日)
佐賀北 58-46 唐津東
清和高 65-52 佐賀東
佐賀北 47-46 清和高
佐賀東 60-56 唐津東

女子
第1位 佐賀県立佐賀北高等学校 3勝0敗
8年ぶり3回目
第2位 佐賀清和高等学校 2勝1敗
第3位 佐賀県立佐賀東高等学校 1勝2敗
第4位 佐賀県立唐津東高等学校 0勝3敗

ベスト4のチームは3/18(土)~20日(月)の日程で宮崎県にて開催される九州大会に出場する。

第47回 全九州高等学校バスケットボール春季選手権大会佐賀県大会 成績一覧表

主 催 佐賀県バスケットボール協会
 開 催 日 平成 28年 12月 10日 (土)
 会 場 鳥栖市民体育館・鳥栖工業高校・鳥栖高校・神埼高校

回戦	男 子			回戦	女 子		
	勝ちチーム	得 点	負けチーム		勝ちチーム	得 点	負けチーム
1	敬徳高	97 - 17	厳木高	1	多久高	48 - 47	牛津高
1	佐学高	58 - 39	小城高	1	三養基	136 - 20	早稲佐
1	三養基	100 - 41	牛津高	1	唐津南	79 - 55	東明館
1	唐津南	49 - 39	神埼高	1	武雄高	68 - 50	白石高
1	東明館	83 - 54	白石高	1	伊万里	56 - 40	唐津商
				1	伊農高	67 - 51	鹿島高
				1	鳥栖商	120 - 20	神埼高
				1	佐女高	57 - 55	嬉野高
				1	鳥栖高	112 - 37	伊商高
				1	杵島商	83 - 41	鹿島実
2	多久高	76 - 67	弘学館				
2	敬徳高	67 - 66	伊商高				
2	伊農高	65 - 63	高志館				
2	佐学高	74 - 53	唐津商				
2	三養基	124 - 29	杵島商				
2	有田工	63 - 25	佐農高				
2	武雄高	89 - 27	青翔高				
2	鳥栖高	90 - 54	北陵高				
2	佐賀西	77 - 63	唐津工				
2	唐津東	76 - 51	鹿島高				
2	佐賀工	98 - 37	致遠館				
2	唐津南	77 - 59	鹿島実				
2	東明館	89 - 53	鳥栖商				
2	塩田工	91 - 38	嬉野高				
2	早稲佐	65 - 29	唐津西				
2	佐賀商	70 - 58	伊万里				

第47回 全九州高等学校バスケットボール春季選手権大会佐賀県大会
成績一覧表

主催 佐賀県バスケットボール協会
開催日 平成 28年 12月 11日 (日)
会場 鳥栖市民体育館・鳥栖工業高校・鳥栖高校

回戦	男子			回戦	女子		
	勝ちチーム	得点	負けチーム		勝ちチーム	得点	負けチーム
3	多久高	73 - 60	敬徳高	2	小城高	60 - 56	多久高
3	佐学高	101 - 60	伊農高	2	三養基	61 - 56	唐津南
3	三養基	83 - 50	有田工	2	武雄高	75 - 36	唐津西
3	鳥栖高	80 - 56	武雄高	2	佐賀東	81 - 23	伊万里
3	佐賀西	67 - 59	唐津東	2	龍谷高	47 - 36	伊農高
3	佐賀工	105 - 34	唐津南	2	致遠館	75 - 62	佐女高
3	東明館	77 - 62	塩田工	2	鳥栖高	70 - 61	鳥栖商
3	佐賀商	82 - 48	早稲佐	2	佐賀西	78 - 44	杵島商
4	多久高	110 - 50	佐学高	3	小城高	53 - 52	三養基
4	鳥栖高	74 - 49	三養基	3	佐賀東	93 - 57	武雄高
4	佐賀工	67 - 54	佐賀西	3	致遠館	60 - 33	龍谷高
4	佐賀商	67 - 52	東明館	3	佐賀西	74 - 51	鳥栖高

第47回 全九州高等学校バスケットボール春季選手権大会佐賀県大会 成績一覧表

主 催 佐賀県バスケットボール協会
開 催 日 平成29年 1月 14日(土)
会 場 諸富ハートフル・佐賀商業高校

男 子				女 子					
勝ちチーム	5回戦			負けチーム	勝ちチーム	4回戦			負けチーム
佐賀東	80	-	50	多久高	佐賀北	102	-	29	小城高
鳥栖高	55	-	35	鳥栖工	佐賀東	82	-	52	佐賀商
龍谷高	58	-	41	佐賀工	唐津東	90	-	48	致遠館
佐賀北	103	-	67	佐賀商	清和高	89	-	33	佐賀西

男 子					女 子				
勝ちチーム		回戦	負けチーム		勝ちチーム		回戦	負けチーム	
佐賀東		男子 決勝リーグ	鳥栖高		佐賀北		女子 決勝リーグ	佐賀東	
95	23	1Q	5	49	80	24	1Q	13	38
	27	2Q	13			16	2Q	7	
	26	3Q	9			19	3Q	10	
	19	4Q	22			21	4Q	8	
佐賀北		男子 決勝リーグ	龍谷高		清和高		女子 決勝リーグ	唐津東	
94	13	1Q	12	57	88	24	1Q	14	60
	33	2Q	0			16	2Q	18	
	23	3Q	20			26	3Q	11	
	25	4Q	25			22	4Q	17	

第47回 全九州高等学校バスケットボール春季選手権大会佐賀県大会 成績一覧表

主 催 佐賀県バスケットボール協会
 開催日 平成29年 1月 15日(日)
 会 場 諸富ハートフル

勝ちチーム		回戦	負けチーム		勝ちチーム		回戦	負けチーム	
佐賀東		男子決勝リーグ	龍谷高		佐賀北		女子決勝リーグ	唐津東	
69	20	1Q	4	31	58	15	1Q	11	46
	13	2Q	8			17	2Q	7	
	17	3Q	12			16	3Q	15	
	19	4Q	7			10	4Q	13	
佐賀北		男子決勝リーグ	鳥栖高		清和高		女子決勝リーグ	佐賀東	
103	23	1Q	15	57	65	14	1Q	14	52
	17	2Q	15			12	2Q	15	
	31	3Q	16			21	3Q	10	
	32	4Q	11			18	4Q	13	
佐賀北		男子決勝リーグ	佐賀東		佐賀北		女子決勝リーグ	清和高	
67	10	1Q	19	66	47	15	1Q	14	46
	19	2Q	18			13	2Q	6	
	12	3Q	11			10	3Q	6	
	26	4Q	18			9	4Q	20	
龍谷高		男子決勝リーグ	鳥栖高		佐賀東		女子決勝リーグ	唐津東	
60	14	1Q	13	55	60	12	1Q	10	56
	13	2Q	5			16	2Q	18	
	17	3Q	15			11	3Q	17	
	16	4Q	22			21	4Q	11	

男子
 優勝 佐賀県立佐賀北高等学校
 2年連続5回目
 第2位 佐賀県立佐賀東高等学校
 第3位 龍谷高等学校
 第4位 佐賀県立鳥栖高等学校

女子
 優勝 佐賀県立佐賀北高等学校
 8年ぶり3回目
 第2位 佐賀清和高等学校
 第3位 佐賀県立佐賀東高等学校
 第4位 佐賀県立唐津東高等学校

第47回 全九州高等学校バスケットボール春季選手権大会佐賀県大会

【男子最終結果】

- 優勝 佐賀県立佐賀北高等学校
2年連続5回目
第2位 佐賀県立佐賀東高等学校
第3位 龍谷高等学校
第4位 佐賀県立鳥栖高等学校

男子最優秀選手	佐賀県立佐賀北高等学校	川原嘉仁
男子優秀選手	佐賀県立佐賀北高等学校	岩本匡司
男子優秀選手	佐賀県立佐賀東高等学校	江頭優雅
男子優秀選手	龍谷高等学校	溝口雄大
男子優秀選手	佐賀県立鳥栖高等学校	梁井龍一

【女子最終結果】

- 優勝 佐賀県立佐賀北高等学校
8年ぶり3回目
第2位 佐賀清和高等学校
第3位 佐賀県立佐賀東高等学校
第4位 佐賀県立唐津東高等学校

女子最優秀選手	佐賀県立佐賀北高等学校	古賀君香
女子優秀選手	佐賀県立佐賀北高等学校	畑島彩奈
女子優秀選手	佐賀清和高等学校	原田真菜美
女子優秀選手	佐賀県立佐賀東高等学校	野田真裕香
女子優秀選手	佐賀県立唐津東高等学校	吉田ひかり

第48回佐賀県高等学校バスケットボール春季選手権大会 勝ち上がり表

《男子》

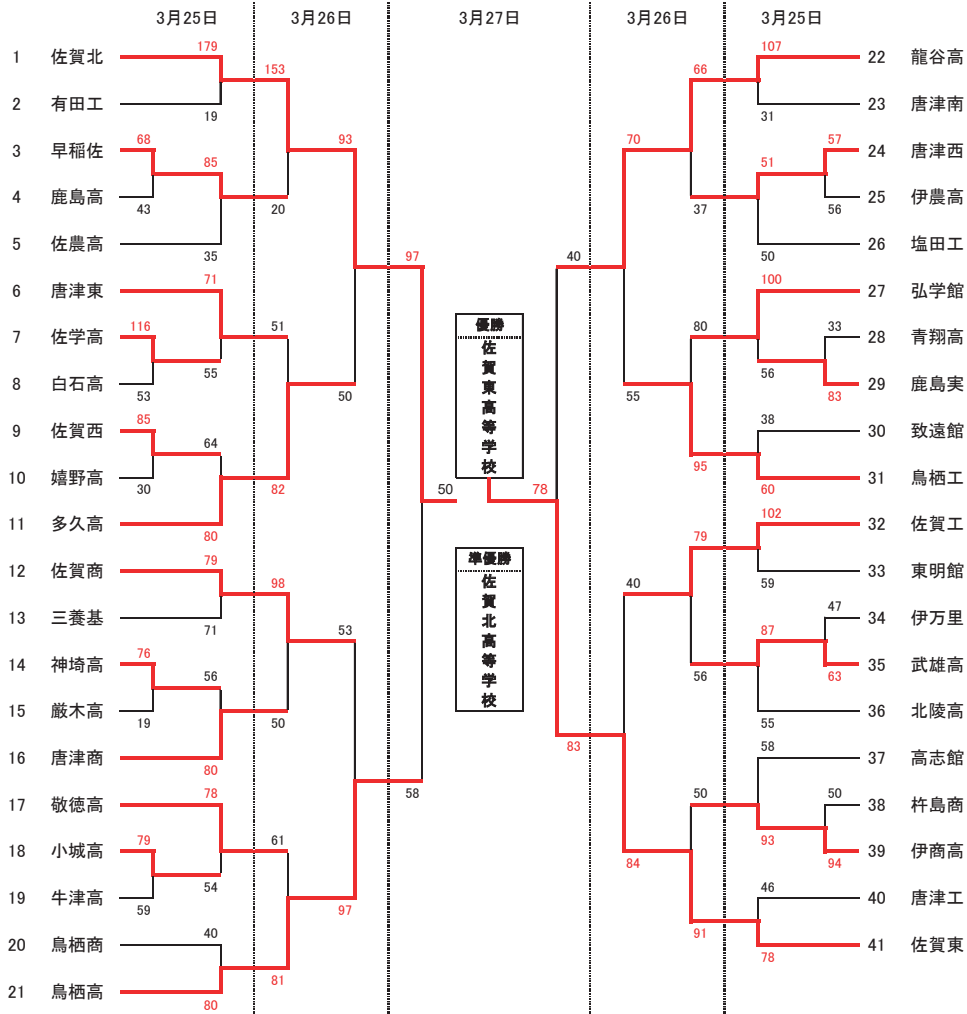

男子優勝
佐賀県立佐賀東高等学校
5年連続17回目

男子決勝
佐賀東 78 { 22 1Q 14, 12 2Q 6, 20 3Q 23, 24 4Q 7 } 50 佐賀北

男子
最優秀選手賞
佐賀東：内場 皓也

優秀選手賞
佐賀東：相原 茉裕
佐賀北：岸川 達希
龍谷高：溝口 雄大
鳥栖高：梁井 龍一

《女子》

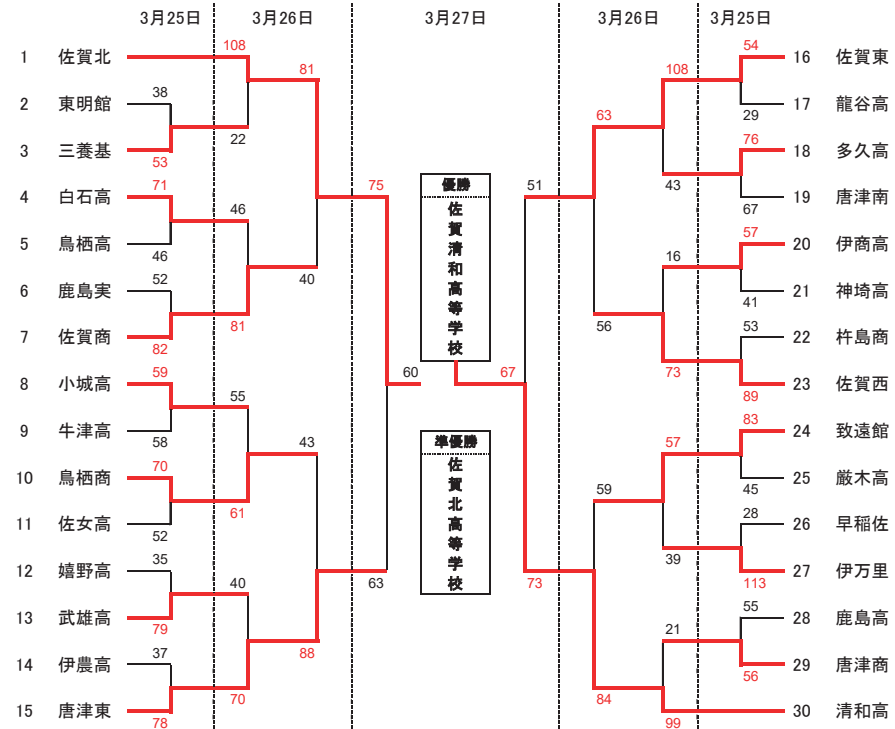

女子優勝
佐賀清和高等学校
2年ぶり34回目

女子決勝
清和高 67 { 10 1Q 17, 18 2Q 13, 19 3Q 15, 20 4Q 15 } 60 佐賀北

女子
最優秀選手賞
清和高：宮田 亜美

優秀選手賞
清和高：中野 亜美
佐賀北：迎 未知香
佐賀東：藤武 未来
唐津東：吉田 ひかり

大会成績一覧表

大会名

第48回佐賀県高等学校バスケットボール
春季選手権大会

主催 小城市体育協会・小城市観光協会
佐賀県バスケットボール協会

開催日 平成29年3月25日・26日・27日

会場 多久高校・小城高校・小城体セ・牛津高校・巖木高校

男 子							女 子								
回戦	勝ちチーム	得点	クォーター	クォーター	得点	負けチーム	回戦	勝ちチーム	得点	クォーター	クォーター	得点	負けチーム		
1回戦	早稲佐	68	18	—	14	43	鹿島高	1回戦	三養基	53	15	—	6	38	東明館
			9	—	6						16	—	11		
			15	—	13						8	—	13		
			26	—	10						14	—	8		
			—	—	—						—	—	—		
	佐学高	116	41	—	10	53	白石高	1回戦	白石高	71	19	—	12	46	鳥栖高
			24	—	19						21	—	8		
			24	—	14						19	—	11		
			27	—	10						12	—	15		
			—	—	—						—	—	—		
	佐賀西	85	22	—	13	30	嬉野高	1回戦	佐賀商	82	27	—	12	52	鹿島実
			13	—	3						23	—	14		
			30	—	7						16	—	14		
			20	—	7						16	—	12		
			—	—	—						—	—	—		
	神埼高	76	24	—	6	19	巖木高	1回戦	小城高	59	13	—	14	58	牛津高
			21	—	0						13	—	9		
			10	—	11						18	—	17		
			21	—	2						15	—	18		
			—	—	—						—	—	—		
	小城高	79	15	—	10	59	牛津高	1回戦	鳥栖商	70	11	—	16	52	佐女高
			20	—	17						11	—	16		
			18	—	19						27	—	9		
			26	—	13						21	—	11		
			—	—	—						—	—	—		

男 子							女 子						
回戦	勝ちチーム	得点	クォーター	クォーター	得点	負けチーム	回戦	勝ちチーム	得点	クォーター	クォーター	得点	負けチーム
	唐津西	57	17	—	14			武雄高	79	22	—	5	
			14	—	6					20	—	8	
			16	—	13	56	伊農高			23	—	9	35
			10	—	23					14	—	13	
			—	—	—					—	—	—	
	鹿島実	83	17	—	8			唐津東	78	23	—	6	
			22	—	8					18	—	6	
			16	—	7	33	青翔高			23	—	12	37
			28	—	10					14	—	13	
			—	—	—					—	—	—	
	武雄高	63	21	—	8			佐賀東	54	12	—	8	
			15	—	9					14	—	7	
			11	—	13	47	伊万里			17	—	7	29
			16	—	17					11	—	7	
			—	—	—					—	—	—	
	伊商高	94	30	—	13			多久高	76	19	—	9	
			26	—	9					15	—	15	
			26	—	8	50	杵島商			24	—	18	67
			12	—	20					18	—	25	
			—	—	—					—	—	—	
			—	—	—			伊商高	57	11	—	9	
			—	—	—					16	—	19	
			—	—	—					14	—	10	41
			—	—	—					16	—	3	
			—	—	—					—	—	—	
			—	—	—			佐賀西	89	18	—	14	
			—	—	—					29	—	10	
			—	—	—					28	—	9	53
			—	—	—					14	—	20	
			—	—	—					—	—	—	
			—	—	—			致遠館	83	21	—	11	
			—	—	—					22	—	14	
			—	—	—					19	—	9	45
			—	—	—					21	—	11	
			—	—	—					—	—	—	

男 子								女 子							
回戦	勝ちチーム	得点	クォーター	クォーター	得点	負けチーム		回戦	勝ちチーム	得点	クォーター	クォーター	得点	負けチーム	
			—	—							27	—	2		
			—	—							36	—	8		
			—	—					伊万里	113	22	—	4	28	早稲佐
			—	—							28	—	14		
			—	—							—	—			
			—	—							21	—	21		
			—	—							10	—	11		
			—	—					唐津商	56	17	—	13	55	鹿島高
			—	—							8	—	10		
			—	—							—	—			
			—	—							—	—			
			—	—							—	—			
			—	—							—	—			
			—	—							—	—			
			—	—							—	—			
			—	—							—	—			
			—	—							—	—			
			—	—							—	—			
2回戦	佐賀北	179	48	—	2		有田工	2回戦	佐賀北	108	34	—	0		三養基
			51	—	8						28	—	4		
			44	—	5	19					29	—	18	22	
			36	—	4						17	—	0		
			—	—							—	—			
			22	—	4						21	—	17		
			34	—	4						20	—	3		
	早稲佐	85	14	—	13	35	佐農高		佐賀商	81	21	—	13	46	白石高
			15	—	14						19	—	13		
			—	—							—	—			

男 子							女 子							
回戦	勝ちチーム	得点	クォーター	クォーター	得点	負けチーム	回戦	勝ちチーム	得点	クォーター	クォーター	得点	負けチーム	
	唐津東	71	20	—	12	55	佐学高	鳥栖商	61	17	—	8	55	小城高
			12	—	16					15	—	7		
			15	—	16					20	—	20		
			24	—	11					9	—	20		
			—	—	—					—	—	—		
	多久高	80	21	—	13	64	佐賀西	唐津東	70	10	—	5	40	武雄高
			22	—	12					18	—	18		
			14	—	18					24	—	5		
			23	—	21					18	—	12		
			—	—	—					—	—	—		
	佐賀商	79	20	—	19	71	三養基	佐賀東	108	15	—	4	43	多久高
			19	—	16					18	—	12		
			24	—	14					34	—	10		
			16	—	22					41	—	17		
			—	—	—					—	—	—		
	唐津商	80	18	—	10	56	神埼高	佐賀西	73	25	—	2	16	伊商高
			20	—	17					18	—	7		
			20	—	16					14	—	1		
			22	—	13					16	—	6		
			—	—	—					—	—	—		
	敬徳高	78	16	—	15	54	小城高	致遠館	57	7	—	8	39	伊万里
			25	—	6					21	—	10		
			15	—	12					16	—	9		
			22	—	21					13	—	12		
			—	—	—					—	—	—		
	鳥栖高	80	31	—	14	40	鳥栖商	清和高	99	25	—	7	21	唐津商
			21	—	4					29	—	1		
			18	—	13					26	—	1		
			10	—	9					19	—	12		
			—	—	—					—	—	—		

男 子							女 子							
回戦	勝ちチーム	得点	クォーター	クォーター	得点	負けチーム	回戦	勝ちチーム	得点	クォーター	クォーター	得点	負けチーム	
	龍谷高	107	23	—	6	唐津南				—				
			29	—	8						—			
			28	—	7		31				—			
			27	—	10						—			
	唐津西	51	12	—	13	塩田工				—				
			11	—	8						—			
			10	—	13		50				—			
			18	—	16						—			
	弘学館	100	43	—	12	鹿島実				—				
			8	—	17						—			
			38	—	6		56				—			
			11	—	21						—			
	鳥栖工	60	9	—	10	致遠館				—				
			18	—	12						—			
			16	—	2		38				—			
			17	—	14						—			
	佐賀工	102	27	—	13	東明館				—				
			28	—	17						—			
			21	—	10		59				—			
			26	—	19						—			
	武雄高	87	21	—	19	北陵高				—				
			26	—	8						—			
			23	—	10		55				—			
			17	—	18						—			

男 子								女 子							
回戦	勝ちチーム	得点	クォーター	クォーター	得点	負チーム		回戦	勝ちチーム	得点	クォーター	クォーター	得点	負チーム	
	伊商高	93	20	—	7	58	高志館				—				
			27	—	13										
			27	—	18										
			19	—	20										
	佐賀東	78	20	—	5	46	唐津工				—				
			15	—	12										
			21	—	14										
			22	—	15										
3回戦	佐賀北	153	37	—	3	20	早稲佐				—				
			27	—	7										
			44	—	10										
			45	—	0										
	多久高	82	16	—	15	51	唐津東				—				
			23	—	10										
			15	—	7										
			28	—	19										
	佐賀商	98	26	—	13	50	唐津商				—				
			25	—	12										
			28	—	9										
			19	—	16										
鳥栖高	81	17	—	16	61	敬徳高				—					
		26	—	10											
		23	—	15											
		15	—	20											

男 子							女 子						
回戦	勝ちチーム	得点	クォーター	クォーター	得点	負けチーム	回戦	勝ちチーム	得点	クォーター	クォーター	得点	負けチーム
	龍谷高	66	16 8 23 19	— — — —	13 7 5 12	37 唐津西					— — — —		
	鳥栖工	95	19 27 16 33	— — — —	15 16 17 32	80 弘学館					— — — —		
	佐賀工	79	18 26 17 18	— — — —	15 14 6 21	56 武雄高					— — — —		
	佐賀東	91	25 23 17 26	— — — —	10 16 10 14	50 伊商高					— — — —		
準々決勝	佐賀北	93	25 26 23 19	— — — —	14 13 16 7	50 多久高	準々決勝	佐賀北	81	27 19 19 16	— — — —	11 4 11 14	40 佐賀商
	鳥栖高	97	26 17 30 24	— — — —	14 17 6 16	53 佐賀商		唐津東	88	26 24 14 24	— — — —	16 2 14 11	43 鳥栖商

男 子								女 子								
回戦	勝ちチーム	得点	クォーター	クォーター	得点	負けチーム		回戦	勝ちチーム	得点	クォーター	クォーター	得点	負けチーム		
	龍谷高	70	13	—	10	55	鳥栖工		佐賀東	63	17	—	12	56	佐賀西	
			17	—	10			14			—	10				
			21	—	16			13			—	18				
			19	—	19			19			—	16				
	佐賀東	84	28	—	6	40	佐賀工		清和高	84	24	—	5	59	致遠館	
			19	—	12			18			—	9				
			20	—	14			15			—	30				
			17	—	8			27			—	15				
準決勝	佐賀北	97	26	—	7	58	鳥栖高	準決勝	佐賀北	75	20	—	18	63	唐津東	
			24	—	16						16	—	14			
			22	—	12						19	—	20			
			25	—	23						20	—	11			
	佐賀東	83	22	—	17	40	龍谷高		清和高	73	21	—	16	51	佐賀東	
			20	—	5			16			—	4				
			22	—	9			24			—	14				
			19	—	9			12			—	17				
決勝	佐賀東	78	22	—	14	50	佐賀北	決勝	清和高	67	10	—	17	60	佐賀北	
				12	—						6	18	—			13
				20	—						23	19	—			15
				24	—						7	20	—			15

【男子最終結果】

優勝 佐賀県立佐賀東高等学校
5年連続17回目
第2位 佐賀県立佐賀北高等学校
第3位 龍谷高等学校
第3位 佐賀県立鳥栖高等学校

優秀選手

男子最優秀選手 佐賀東高校 内場 皓也
男子優秀選手 佐賀東高校 相原 茉裕
男子優秀選手 佐賀北業高校岸川 達希
男子優秀選手 龍谷高校 溝口 雄大
男子優秀選手 鳥栖高校 梁井 龍一

【女子最終結果】

優勝 佐賀清和高等学校
2年ぶり34回目
第2位 佐賀県立佐賀北高等学校
第3位 佐賀県立佐賀東高等学校
第3位 佐賀県立唐津東高等学校

優秀選手

女子最優秀選手 佐賀清和高校宮田 亜美
女子優秀選手 佐賀清和高校中野 亜美
女子優秀選手 佐賀北高校 迎 未知香
女子優秀選手 佐賀東高校 藤武 未来
女子優秀選手 唐津東高校 吉田 ひかり

平成29年度 第55回佐賀県高等学校総合体育大会 バasketボール競技 勝ち上がり表

《男子》

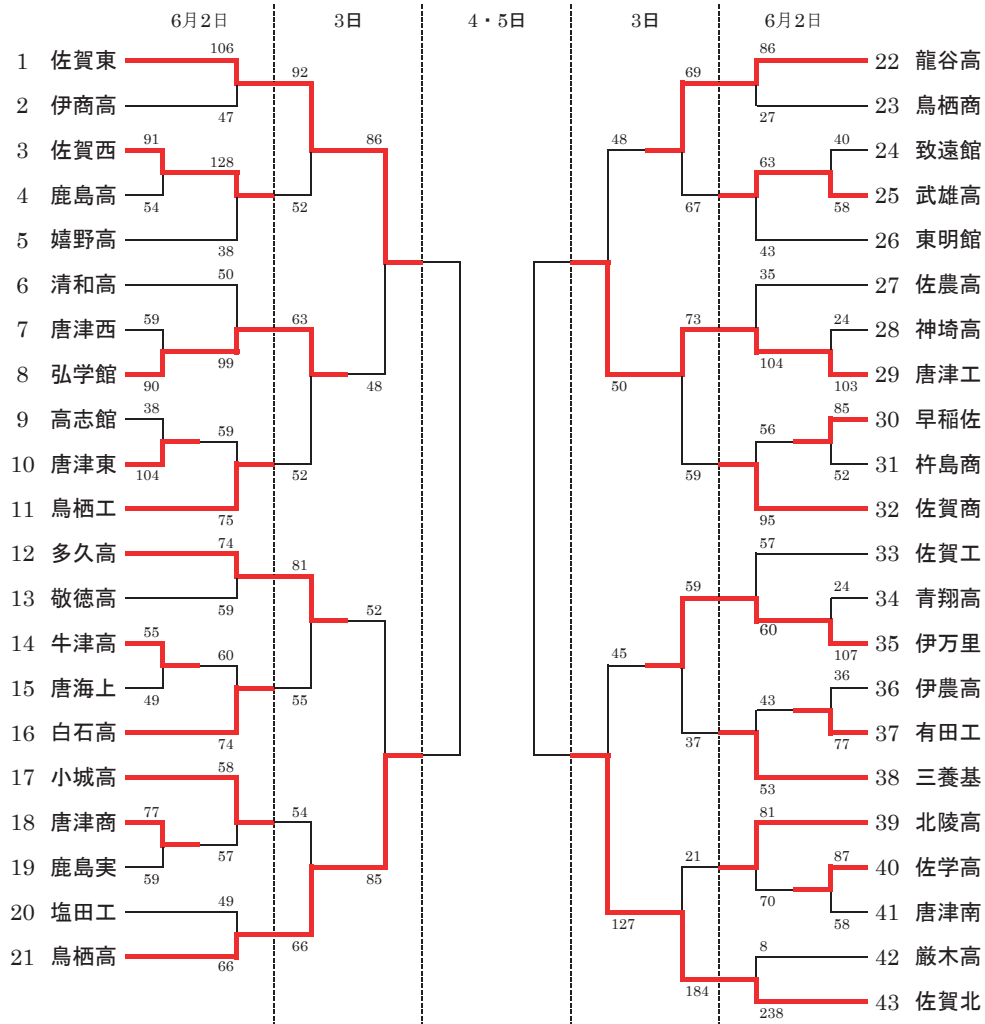

男子決勝リーグ (4日)

佐賀東	98-35	鳥栖高
佐賀北	110-42	唐津工
佐賀東	84-46	唐津工
佐賀北	92-43	鳥栖高

女子決勝リーグ (4日)

清和高	65-50	唐津東
佐賀北	63-38	佐賀東
清和高	67-57	佐賀東
佐賀北	73-49	唐津東

男子決勝リーグ (5日)

鳥栖高	79-58	唐津工
佐賀北	76-73	佐賀東

女子決勝リーグ (5日)

佐賀東	84-81	唐津東
佐賀北	62-58	清和高

《女子》

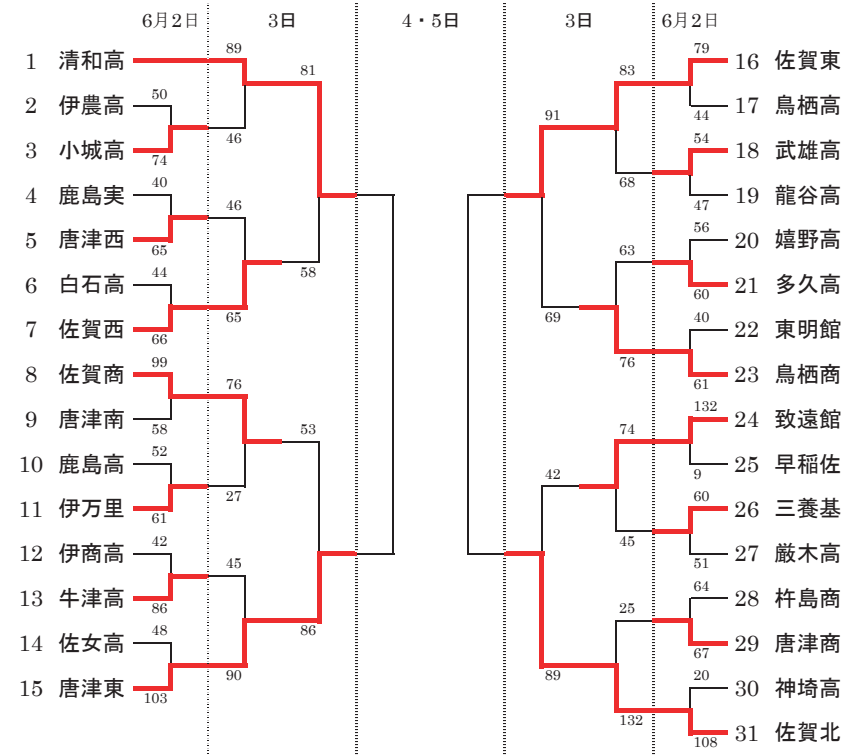

《最終成績》

【男子】

- 第1位 佐賀県立佐賀北高等学校
2年連続20回目
- 第2位 佐賀県立佐賀東高等学校
- 第3位 佐賀県立鳥栖高等学校
- 第4位 佐賀県立唐津工業高等学校

【女子】

- 第1位 佐賀県立佐賀北高等学校
6年ぶり6回目
- 第2位 佐賀清和高等学校
- 第3位 佐賀県立佐賀東高等学校
- 第4位 佐賀県立唐津東高等学校

大会成績一覽表

大会名

平成29年度第55回佐賀県高等学校
総合体育大会
バスケットボール競技大会

主催 佐賀県高等学校体育連盟・佐賀県教育委員会

開催日 平成28年6月2日・3日・4日・5日

会場 諸富文化体育館他

男子								女子							
回戦	勝ちチーム	得点	クォーター	クォーター	得点	負チーム		回戦	勝ちチーム	得点	クォーター	クォーター	得点	負チーム	
1回戦	佐賀西	91	29	—	10	54	鹿島高	1回戦	小城高	74	17	—	18	50	伊農高
			17	—	25						17	—	6		
			25	—	9						22	—	11		
	弘学館	90	20	—	10	59	唐津西		唐津西	65	18	—	15	40	鹿島実
			29	—	13						17	—	17		
			22	—	12						23	—	7		
唐津東	104	23	—	6	38	高志館	佐賀西	66	15	—	10	44	白石高		
		29	—	9					10	—	6				
		25	—	11					24	—	2				
牛津高	55	5	—	13	49	唐海上	佐賀商	99	15	—	10	58	唐津南		
		6	—	14					18	—	15				
		24	—	6					14	—	22				
唐津商	77	18	—	18	59	鹿島実	伊万里	61	9	—	9	52	鹿島高		
		25	—	13					13	—	17				
		24	—	10					16	—	12				
武雄高	58	6	—	6	40	致遠館	牛津高	86	23	—	13	42	伊商高		
		14	—	12					24	—	13				
		17	—	18					25	—	11				

男 子							女 子								
回戦	勝ちチーム	得点	クォーター	クォーター	得点	負チーム	回戦	勝ちチーム	得点	クォーター	クォーター	得点	負チーム		
	唐津工	103	37 31 21 14	— — — —	5 8 5 6	24	神埼高	唐津東	103	34 22 22 25	— — — —	9 14 12 13	48	佐女高	
	早稲佐	85	19 16 27 23	— — — —	10 24 4 14	52	杵島商	佐賀東	79	24 14 19 22	— — — —	8 7 16 13	44	鳥栖高	
	伊万里	107	33 24 34 16	— — — —	7 0 8 9	24	青翔高	武雄高	54	15 18 13 8	— — — —	7 18 7 15	47	龍谷高	
	有田工	77	21 21 22 13	— — — —	8 12 11 5	36	伊農高	多久高	60	19 17 11 13	— — — —	20 16 2 18	56	嬉野高	
1回戦	佐学高	87	17 19 24 27	— — — —	19 11 8 20	58	唐津南	1回戦	鳥栖商	61	15 20 11 15	— — — —	10 6 16 8	40	東明館
				— — — — —				致遠館	132	31 28 36 37	— — — —	3 6 0 0	9	早稲佐	

男 子							女 子								
回戦	勝ちチーム	得点	クォーター	クォーター	得点	負チーム	回戦	勝ちチーム	得点	クォーター	クォーター	得点	負チーム		
			—	—				三養基	60	16	—	9	51	巖木高	
			—	—						16	—	11			
			—	—						11	—	13			
			—	—						17	—	18			
			—	—				唐津商	67	11	—	20	64	杵島商	
			—	—						14	—	10			
			—	—						14	—	18			
			—	—						22	—	13			
			—	—						6	—	3			
			—	—				佐賀北	108	29	—	6	20	神埼高	
			—	—						29	—	6			
			—	—						24	—	6			
			—	—						26	—	2			
2回戦	佐賀東	106	33	—	2	47	伊商高	2回戦	清和高	89	15	—	19	46	小城高
			26	—	16					20	—	8			
			25	—	9					36	—	9			
			22	—	20					18	—	10			
			—	—						—	—	—			
	佐賀西	128	28	—	16	38	嬉野高			20	—	10	46	唐津西	
			34	—	10					18	—	5			
			37	—	8					14	—	13			
			29	—	4					13	—	18			
			—	—						—	—	—			
	弘学館	99	27	—	10	50	清和高			22	—	3	27	伊万里	
			26	—	18					27	—	4			
			28	—	9					12	—	7			
			18	—	13					15	—	13			
			—	—						—	—	—			
	鳥栖工	75	17	—	11	59	唐津東			31	—	4	45	牛津高	
			15	—	6					18	—	12			
			20	—	16					22	—	12			
			23	—	26					19	—	17			
			—	—						—	—	—			
	多久高	74	13	—	11	59	敬徳高			20	—	13	68	武雄高	
			19	—	19					20	—	12			
			17	—	15					29	—	20			
			10	—	14					14	—	23			
			15	—	0					—	—	—			

男 子								女 子							
回戦	勝ちチーム	得点	クォーター	クォーター	得点	負チーム	回戦	勝ちチーム	得点	クォーター	クォーター	得点	負チーム		
	白石高	74	12 19 14 29	— — — —	12 19 11 18	60 牛津高		鳥栖商	76	19 18 8 31	— — — —	13 14 18 18	63 多久高		
	小城高	58	15 13 14 16	— — — —	18 5 20 14	57 唐津商		致遠館	74	23 12 23 16	— — — —	12 9 10 14	45 三養基		
	鳥栖高	66	29 14 8 15	— — — —	14 13 7 15	49 塩田工		佐賀北	132	35 27 31 39	— — — —	2 4 11 8	25 唐津商		
2回戦	龍谷高	86	22 23 23 18	— — — —	1 6 8 12	27 鳥栖商					— — — —				
	武雄高	63	17 17 5 24	— — — —	16 8 5 14	43 東明館					— — — —				
	唐津工	104	31 28 21 24	— — — —	7 9 5 14	35 佐農高					— — — —				
	佐賀商	95	27 28 29 11	— — — —	11 9 13 23	56 早稲佐					— — — —				
	伊万里	60	17 15 21 7	— — — —	9 23 10 15	57 佐賀工					— — — —				

男 子								女 子							
回戦	勝ちチーム	得点	クォーター	クォーター	得点	負チーム		回戦	勝ちチーム	得点	クォーター	クォーター	得点	負チーム	
	三養基	53	11 10 16 16	— — — —	7 16 10 10	43	有田工				— — — —				
	北陵高	81	23 16 20 22	— — — —	16 21 18 15	70	佐学高				— — — —				
	佐賀北	238	65 47 58 68	— — — —	0 0 6 2	8	巖木高				— — — —				
3回戦	佐賀東	92	26 17 14 35	— — — —	12 13 8 19	52	佐賀西	3回戦	清和高	81	18 12 24 27	— — — —	10 16 11 21	58	佐賀西
	弘学館	63	13 12 18 20	— — — —	13 12 11 16	52	鳥栖工		唐津東	86	29 29 22 6	— — — —	6 8 12 27	53	佐賀商
	多久高	81	33 21 20 7	— — — —	2 13 20 20	55	白石高		佐賀東	91	23 23 24 21	— — — —	15 5 24 25	69	鳥栖商
	鳥栖高	66	25 12 25 4	— — — —	14 17 10 13	54	小城高		佐賀北	89	28 23 21 17	— — — —	5 5 14 18	42	致遠館
	龍谷高	69	5 12 10 27 15	— — — — —	16 10 12 16 13	67	武雄高				— — — — —				

男 子							女 子						
回戦	勝ちチーム	得点	クォーター	クォーター	得点	負チーム	回戦	勝ちチーム	得点	クォーター	クォーター	得点	負チーム
	唐津工	73	23 15 18 17	— — — —	9 11 13 26	59 佐賀商					— — — —		
	伊万里	59	14 12 17 16	— — — —	9 4 10 14	37 三養基					— — — —		
	佐賀北	184	50 46 54 34	— — — —	2 7 2 10	21 北陵高					— — — —		
4回戦	佐賀東	86	22 19 30 15	— — — —	8 16 6 18	48 弘学館					— — — —		
	鳥栖高	85	25 21 20 19	— — — —	12 12 13 15	52 多久高					— — — —		
	唐津工	50	10 12 8 20	— — — —	15 7 10 16	48 龍谷高					— — — —		
	佐賀北	127	32 29 33 33	— — — —	4 8 18 15	45 伊万里					— — — —		

男 子								女 子									
回戦	勝ちチーム	得点	クォーター	クォーター	得点	負チーム	回戦	勝ちチーム	得点	クォーター	クォーター	得点	負チーム				
決勝 リーグ	佐賀東	98	25	—	8	35	鳥栖高	決勝 リーグ	清和高	65	14	—	10	50	唐津東		
			30	—	6						20	—	10				
	佐賀北	110	23	—	11	42	唐津工	決勝 リーグ	佐賀北	63	13	—	12	38	佐賀東		
				20	—							10	12			—	3
				37	—							10	15			—	8
				28	—							8	23			—	15
佐賀東	84	19	—	11	46	唐津工	決勝 リーグ	清和高	67	17	—	9	57	佐賀東			
			26	—							12	18			—	10	
			19	—							5	16			—	20	
			20	—							18	16			—	18	
佐賀北	92	27	—	8	43	鳥栖高	決勝 リーグ	佐賀北	73	17	—	11	49	唐津東			
			18	—							14	24			—	8	
			27	—							6	14			—	13	
			20	—							15	18			—	17	
鳥栖高	79	19	—	14	58	唐津工	決勝 リーグ	佐賀東	84	29	—	17	81	唐津東			
			22	—							18	21			—	15	
			17	—							11	14			—	28	
			21	—							15	20			—	21	
佐賀北	0	—	—	—	0	佐賀東	決勝 リーグ	佐賀北	62	7	—	13	58	清和高			
			—	—							—	17			—	13	
			—	—							—	15			—	22	
			—	—							—	23			—	10	

【最終結果】

優勝 佐賀県立佐賀北高等学校 3勝
2年連続20回目
第2位 佐賀県立佐賀東高等学校 2勝1敗
第3位 佐賀県立鳥栖高等学校 1勝2敗
第4位 佐賀県立唐津工業高等学校 3敗

【最終結果】

優勝 佐賀県立佐賀北高等学校 3勝
6年ぶり6回目
第2位 佐賀清和高等学校 2勝1敗
第3位 佐賀県立佐賀東高等学校 1勝2敗
第4位 佐賀県立唐津東高等学校 3敗

第70回 全国高等学校バスケットボール選手権大会佐賀県大会

《男子》

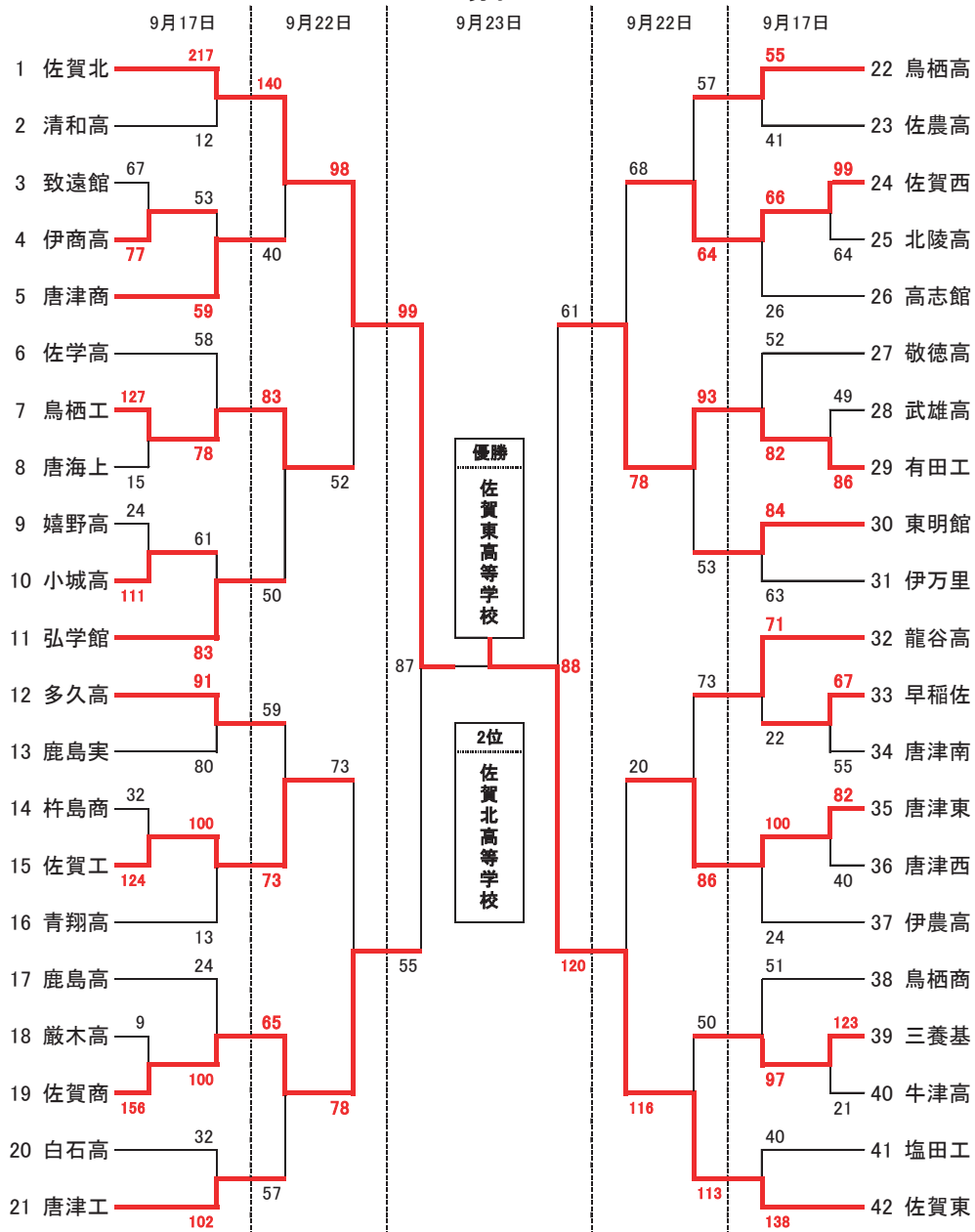

《女子》

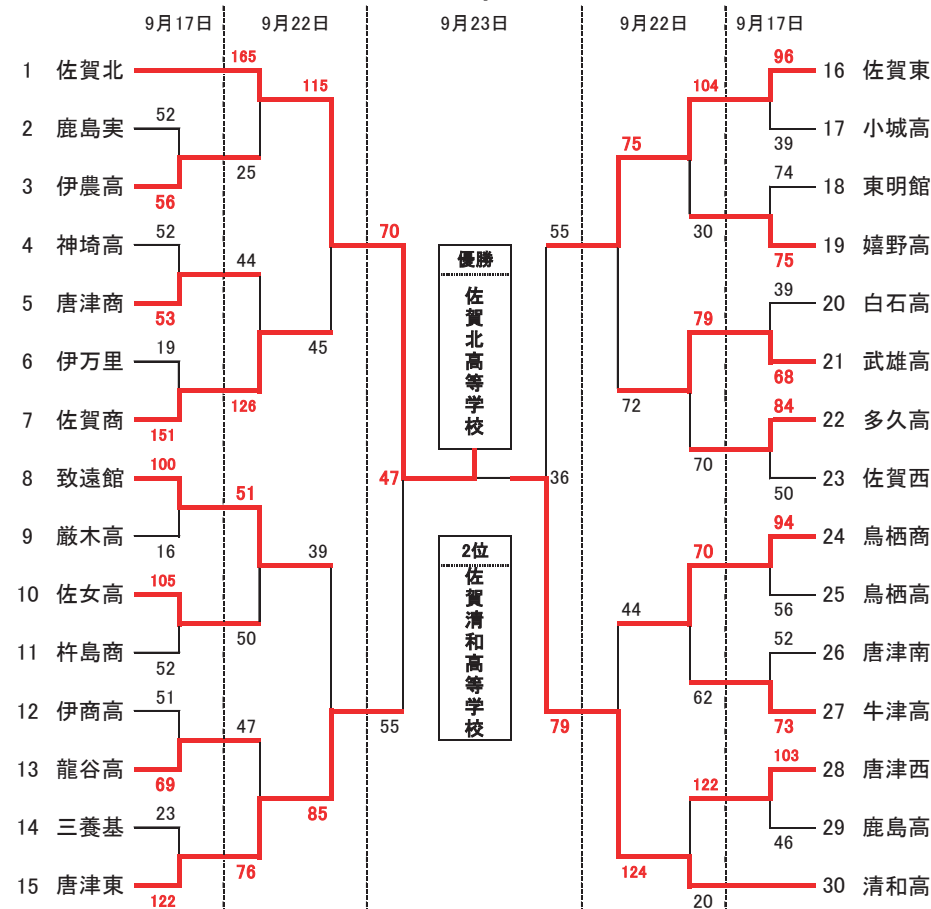

【男子】	優勝	佐賀県立佐賀東高等学校 2年連続13回目の優勝	【女子】	優勝	佐賀県立佐賀北高等学校 3年ぶり4回目の優勝
	2位	佐賀県立佐賀北高等学校		2位	佐賀清和高等学校
	3位	佐賀県立有田工業高等学校		3位	佐賀県立唐津東高等学校
	3位	佐賀県立佐賀商業高等学校		3位	佐賀県立佐賀東高等学校

第70回 全国高等学校バスケットボール選手権大会佐賀県大会
成績一覧表

主催・共催 佐賀県バスケットボール協会・佐賀県高等学校体育連盟
開催日 2017年 9月18日(月)
会場 多久高校・高志館高校・小城高校・致遠館高校・有田工業高校

回戦	男子			回戦	女子		
	勝ちチーム	得点	負けチーム		勝ちチーム	得点	負けチーム
1	伊商高	77 - 67	致遠館	1	伊農高	56 - 52	鹿島実
1	鳥栖工	127 - 15	唐海上	1	唐津商	53 - 52	神埼高
1	小城高	111 - 24	嬉野高	1	佐賀商	151 - 19	伊万里
1	佐賀工	124 - 32	杵島商	1	致遠館	100 - 16	巖木高
1	佐賀商	156 - 9	巖木高	1	佐女高	105 - 52	杵島商
1	佐賀西	99 - 64	北陵高	1	龍谷高	69 - 51	伊商高
1	有田工	86 - 49	武雄高	1	唐津東	122 - 23	三養基
1	早稲佐	67 - 55	唐津南	1	佐賀東	96 - 39	小城高
1	唐津東	82 - 40	唐津西	1	嬉野高	75 - 74	東明館
1	三養基	123 - 21	牛津高	1	武雄高	68 - 39	白石高
2	佐賀北	217 - 12	清和高	1	多久高	84 - 50	佐賀西
2	唐津商	59 - 53	伊商高	1	鳥栖商	94 - 56	鳥栖高
2	鳥栖工	78 - 58	佐学高	1	牛津高	73 - 52	唐津南
2	弘学館	83 - 61	小城高	1	唐津西	103 - 46	鹿島高
2	多久高	91 - 80	鹿島実				
2	佐賀工	100 - 13	青翔高				
2	佐賀商	100 - 24	鹿島高				
2	唐津工	102 - 32	白石高				
2	鳥栖高	55 - 41	佐農高				
2	佐賀西	66 - 26	高志館				
2	有田工	82 - 52	敬徳高				
2	東明館	84 - 63	伊万里				
2	龍谷高	71 - 22	早稲佐				
2	唐津東	100 - 24	伊農高				
2	三養基	97 - 51	鳥栖商				
2	佐賀東	138 - 40	塩田工				

第70回 全国高等学校バスケットボール選手権大会佐賀県大会
成績一覧表

主催・共催 佐賀県バスケットボール協会・佐賀県高等学校体育連盟
開催日 2017年 9月23日(土)
会場 多久高校・高志館高校・小城高校・佐賀工業高校

回戦	男 子			回戦	女 子		
	勝ちチーム	得 点	負けチーム		勝ちチーム	得 点	負けチーム
3	佐賀北	140 - 40	唐津商	2	佐賀北	165 - 25	伊農高
3	鳥栖工	83 - 50	弘学館	2	佐賀商	126 - 44	唐津商
3	佐賀工	73 - 59	多久高	2	致遠館	51 - 50	佐女高
3	佐賀商	65 - 57	唐津工	2	唐津東	76 - 47	龍谷高
3	佐賀西	64 - 57	鳥栖高	2	佐賀東	104 - 30	嬉野高
3	有田工	93 - 53	東明館	2	武雄高	79 - 70	多久高
3	唐津東	86 - 73	龍谷高	2	鳥栖商	70 - 62	牛津高
3	佐賀東	113 - 50	三養基	2	清和高	122 - 20	唐津西
4	佐賀北	98 - 52	鳥栖工	3	佐賀北	115 - 45	佐賀商
4	佐賀商	78 - 73	佐賀工	3	唐津東	85 - 39	致遠館
4	有田工	78 - 68	佐賀西	3	佐賀東	75 - 72	武雄高
4	佐賀東	116 - 20	唐津東	3	清和高	124 - 44	鳥栖商

第70回 全国高等学校バスケットボール選手権大会佐賀県大会 成績一覧表

主催・共催 佐賀県バスケットボール協会・佐賀県高等学校体育連盟
開催日 2017年 9月24日(日)
会 場 諸富ハートフル

回戦	男 子					回戦	女 子				
	勝ちチーム	得 点			負けチーム		勝ちチーム	得 点			負けチーム
準決勝	佐賀北	24	1Q	11	佐賀商	佐賀北	23	1Q	13	唐津東	
	99	26	2Q	13	55	70	22	2Q	11	55	
		25	3Q	22			11	3Q	17		
		24	4Q	9			14	4Q	14		
準決勝	佐賀東	35	1Q	11	有田工	清和高	17	1Q	12	佐賀東	
	120	35	2Q	14	61	79	16	2Q	13	55	
		21	3Q	19			16	3Q	16		
		29	4Q	17			30	4Q	14		
決勝	佐賀東	16	1Q	24	佐賀北	佐賀北	12	1Q	12	清和高	
	88	24	2Q	15	87	47	12	2Q	10	36	
		21	3Q	25			10	3Q	8		
		17	4Q	14			13	4Q	6		
		10	OT	9							

男子最終結果

- 優勝 佐賀県立佐賀東高等学校
2年連続13回目の優勝
- 2位 佐賀県立佐賀北高等学校
- 3位 佐賀県立有田工業高等学校
- 3位 佐賀県立佐賀商業高等学校

女子最終結果

- 優勝 佐賀県立佐賀北高等学校
3年ぶり4回目の優勝
- 2位 佐賀清和高等学校
- 3位 佐賀県立唐津東高等学校
- 3位 佐賀県立佐賀東高等学校

男子優秀選手賞

- | | | |
|-------|----------|-----------|
| 最優秀選手 | 佐賀東高等学校 | #13 江頭 優雅 |
| 優秀選手 | 佐賀東高等学校 | #9 一番ヶ瀬 景 |
| | 佐賀北高等学校 | #16 角田 太輝 |
| | 有田工業高等学校 | #6 古川 久雄 |
| | 佐賀商業高等学校 | #16 石江 颯太 |

女子優秀選手賞

- | | | |
|-------|----------|------------|
| 最優秀選手 | 佐賀北高等学校 | #10 古賀 君香 |
| 優秀選手 | 佐賀北高等学校 | #7 田中 萌々香 |
| | 佐賀清和高等学校 | #13 大内 絵里佳 |
| | 唐津東高等学校 | #5 吉田 ひかり |
| | 佐賀東高等学校 | #61 都留 端生 |