

バドミントン専門部 専門委員  
佐賀県立嬉野高等学校  
森下亜子

平成27年度のバドミントン専門部諸行事も県高体連事務局・専門部各委員並びに各学校顧問の先生方のご協力のおかげで、無事終了いたしました。今年度も県高校総体初日交流センターで実施され、大変な熱戦が繰り広げられてきました。2日目の個人戦も旭学園体育館において、関係各位のご指導・ご協力のおかげで、滞りなく運営することができました。深く感謝申し上げます。今後九州大会や全国大会で活躍できる競技力や精神力を身につけた選手を育成し、上位入賞を目指して積極的に取り組むたいと考えております。

◎ 競技成績

◇ 県高校総体（5月29日（金）～5月31日（日））  
団体戦男子は、第1シードの唐津南高校が1試合も落とすことなく勝ち上がり、8連覇を果たしました。団体戦女子でも、佐賀女子高校が決勝戦まで1試合も落とさずに優勝を決めました。

個人戦男子では、ダブルスで、第1シードの阿部・小野（唐南）が第2シードの猪熊・森（唐南）を破り優勝しました。シングルスでは第1シードの小野（唐南）がチームメートの猪熊（唐南）を破り優勝しました。

個人戦女子では、ダブルスで、第1シードの金子・志波（佐女）が第3シードの天本・古賀（佐女）を破り優勝しました。シングルスでは第1シードの古賀（佐女）が第2シードの志波（佐女）を破り優勝しました。

◇ 全九州高校総体

① 団体戦男子

1回戦 唐津南 1 - 3 九州国際大付属（福岡）  
小城 0 - 3 日章学園（宮崎）

② 個人戦男子シングルス

1回戦 小野（唐南） 2 - 1 和田（別府鶴見丘）  
荒谷（小城） 0 - 2 中島（別府鶴見丘）

		黒岩 (唐南)	0 - 2	田中 (鹿児島商業)
		阿部 (唐南)	0 - 2	山元 (八代東)
2 回戦		小野 (唐南)	1 - 2	川口 (九国大付属)
③ 個人戦	男子ダブルス			
1 回戦		諸熊・黒岩 (唐南)	0 - 2	吉岡・白川 (鹿児島商業)
		荒谷・船津丸 (小城)	0 - 2	中川・濱崎 (八代東)
		中山・荒谷 (唐南)	0 - 2	中島・藤本 (別府鶴見が丘)
		阿部・小野 (唐南)	0 - 2	小坂・吉野 (八代東)
④ 団体戦	女子			
		佐賀女子	1 - 3	玉名女子 (熊本)
		小城	0 - 3	諫早商業 (長崎)
⑤ 個人戦	女子シングルス			
1 回戦		村岡 (小城)	1 - 2	庄司 (別府鶴見丘)
		古賀 (佐女)	2 - 1	高江須 (コザ)
		志波 (佐女)	0 - 2	喜岡 (九国大付属)
		作本 (唐南)	0 - 2	松山 (九国大付属)
2 回戦		古賀 (佐女)	1 - 2	落司 (玉名女子)
⑥ 個人戦	女子ダブルス			
1 回戦		村岡・平山 (小城)	1 - 2	與儀・前田 (南風原)
		天本・古賀 (佐女)	1 - 2	東郷・石井 (諫早商)
		金子・志波 (佐女)	2 - 0	成富・秋庭 (諫早商)
		芳賀・友田 (佐女)	2 - 1	仮屋・幸田 (鹿児島女子)
2 回戦		金子・志波 (佐女)	2 - 0	脇・坂元 (別府鶴見丘)
		芳賀・友田 (佐女)	0 - 2	樋口・泉 (八代白百合学園)
準々決勝		金子・志波 (佐女)	0 - 2	石橋・松山 (九州国際大付属)

◇ 全国高校総体

① 団体戦男子

1 回戦 唐津南 1 - 3 秋田工業 (秋田)  
2 回戦 唐津南 0 - 3 埼玉栄 (埼玉)

② 個人戦男子シングルス

1 回戦 小野 (唐南) 2 - 0 佐藤 (英明)  
阿部 (唐南) 2 - 1 寺田 (作新学院)  
2 回戦 小野 (唐南) 0 - 2 山川 (暁)  
阿部 (唐南) 1 - 2 三橋 (富岡ふたば未来)

③ 個人戦男子ダブルス

1 回戦 阿部・小野 2 - 1 横山・樽石  
(唐南) (伊東)  
黒岩・諸隈 0 - 2 仁藤・米山  
(唐工) (星陵)  
2 回戦 阿部・小野 0 - 2 井上・西川  
(唐南) (水島工業)

④ 団体戦女子

1 回戦 佐賀女子 3 - 1 日本橋女学館 (東京)  
2 回戦 佐賀女子 2 - 3 園田学園 (兵庫)

⑤ 個人戦女子シングルス

1 回戦 古賀 (佐女) 2 - 1 佐藤 (山形市立商業)  
志波 (佐女) 2 - 1 丸茂 (甲斐清和)  
2 回戦 古賀 (佐女) 2 - 1 梶田 (名経大市邨)  
川上 (佐女) 0 - 2 川上 (富岡ふたば未来)  
3 回戦 古賀 (佐女) 2 - 0 岩谷 (日本橋女学館)  
(棄権)  
4 回戦 古賀 (佐女) 2 - 0 齊藤 (埼玉栄)

⑥ 個人戦女子ダブルス

1 回戦 金子・志波 2 - 0 上田・西森  
(佐女) (高知中央)

	天本・古賀 (佐女)	2 - 1	永原・四宮 (城東)
2 回 戦	金子・志波 (佐女)	1 - 2	川島・上杉 (埼玉栄)
	天本・古賀 (佐女)	1 - 2	油上・下陸 (夙川学院)

# バドミントン競技

会場 ネイブル

選手集合 8:50

開始式 9:00

[男子: BT-17]

[団体戦]

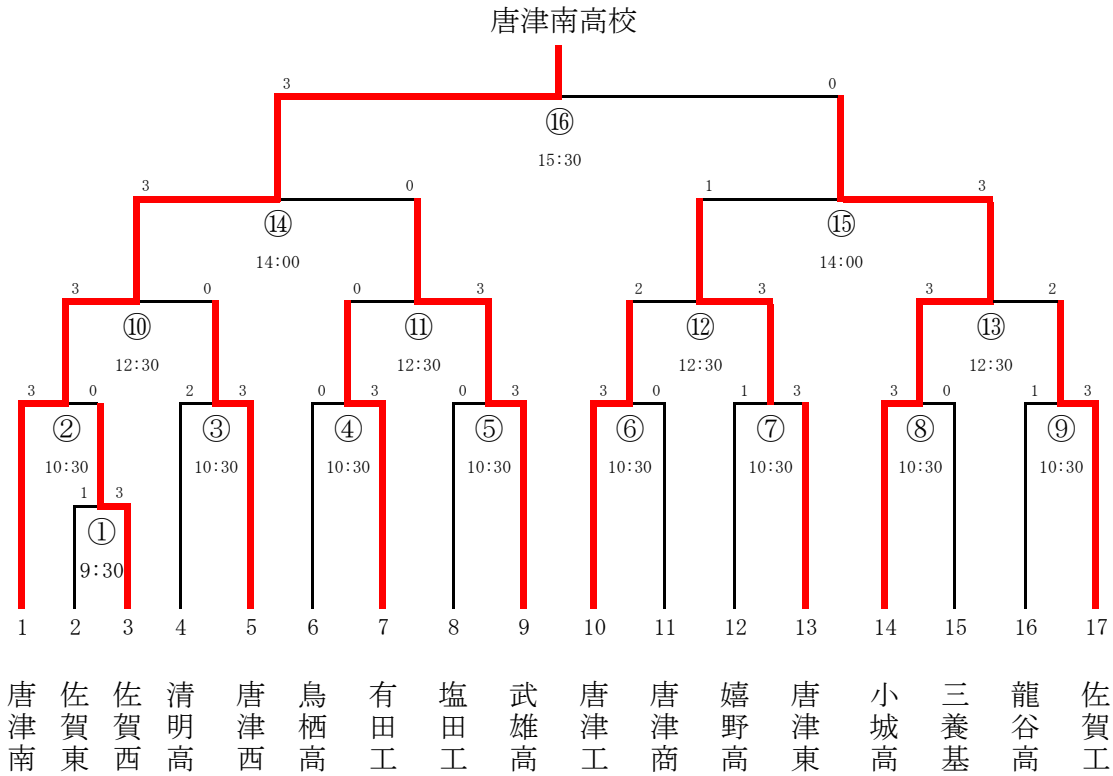

1位 唐津南高校    2位 小城高校    3位 武雄高校    3位 唐津東高校

会場 旭学園体育館

[女子: GT-16]

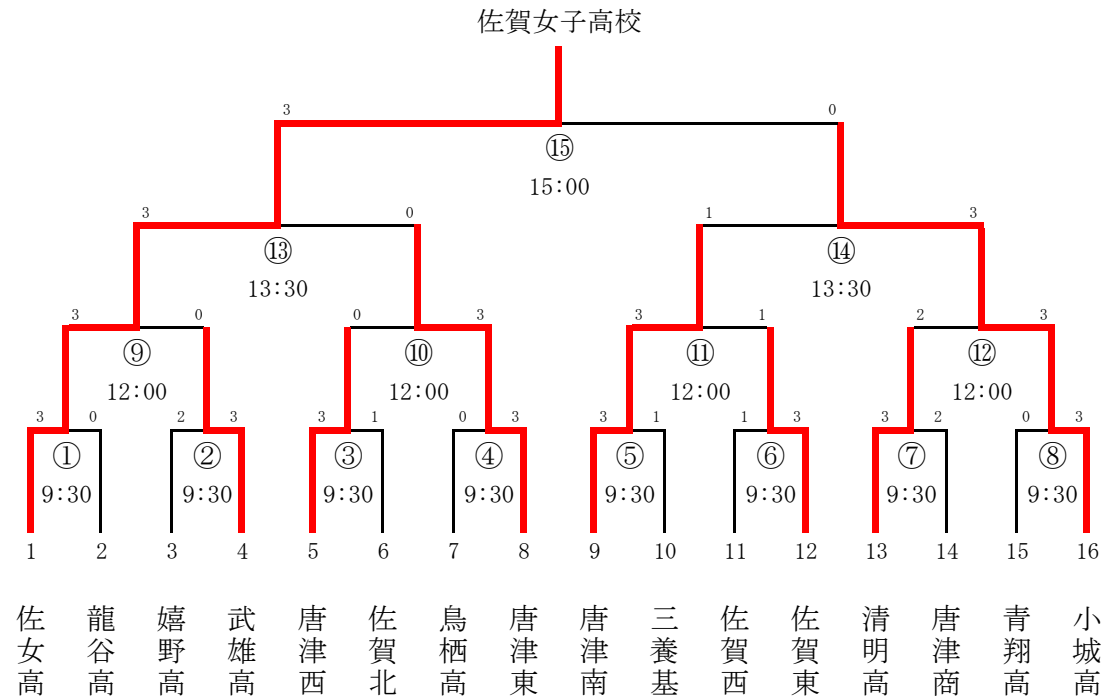

1位 佐賀女子高校    2位 小城高校    3位 唐津東高校    3位 唐津南高校

第1ブロック

第2ブロック

順位	選手名	所属校	対戦相手	所属校	スコア	ポイント
1	阿部野島	津南	斗朗介	津南	21-3, 21-3	2
2	小林藤坂	津高	透伍	津高	17-21, 21-21	0
3	山崎中	津東	斗都成	津東	21-8, 21-4	2
4	鶴西	津翔高	成	津翔高	18-21, 21-23	0
5	橋峰	津工	人司	津工	21-12, 21-10	2
6	増小	津工	崇人	津工	21-12, 21-10	0
7	宮岡	津基	悟平	津基	17-21, 21-13	0
8	東宮	津西	馬牙	津西	8-21, 16-21	0
9	宮岡	津西	牙鉄	津西	21-13, 21-12	2
10	杉原	津工	輝万	津工	21-11, 21-13	2
11	宮森	津西	馬之輝	津西	19-21, 20-22	0
12	吉河	津高	也実	津高	21-15, 21-16	2
13	大武	津東	也真	津東	21-15, 17-21, 21-17	2
14	西下	津高	輔貴	津高	1-21, 3-21	0
15	中池	津高	彦貴	津高	6-21, 1-21	0
16	堤溝	津高	也	津高	21-16, 21-14	2
17	荒丸	津高	太吉	津高	21-5, 21-4	2
18	福末	津高	功弥	津高	21-8, 21-8	2
19	吉江	津西	誠也	津西	21-6, 21-8	2
20	池夜	津高	也晃	津高	21-13, 21-10	0
21	岩岩	津基	也晃	津基	21-10, 21-5	2
22	栗山	津西	司麻	津西	15-21, 14-21	0
23	岸山	津工	仁彦	津工	21-18, 20-22, 19-21	1
24	山井	津高	悟大	津高	21-23, 21-16, 21-19	0
25	山井	津東	輔朗	津東	21-16, 21-10	2
26	千有	津工	二樹	津工	21-19, 16-21, 17-21	0
27	岩梅	津工	樹行	津工	10-21, 17-21	0
28	岩大	津高	一也	津高	12-21, 20-22	1
29	大坂	津工	也真	津工	13-21, 22-24	0
30	古木	津高	也真	津高	4-21, 14-21	2
31	溝藤	津商	也	津商	5-21, 9-21	0
32	中藤	津南	也	津南	21-3, 21-3	2
33	藤江	津南	也	津南	21-17, 21-17	0
34	荒中	津南	亮	津南	21-4, 21-7	2
35	江長	津工	友一	津工	21-6, 21-3	0
36	飯森	津高	智貴	津高	10-21, 21-23	0
37	橋坂	津東	智誠	津東	21-5, 21-7	2
38	片手	津明	晃拓	津明	21-15, 21-9	2
39	角福	津西	之磨	津西	13-13, 21-21	0
40	廣加	津西	馬平	津西	9-21, 4-21	0
41	熊山	津城	大巨	津城	21-17, 21-17	0
42	古松	津工	栄太	津工	21-6, 21-12	2
43	大百	津高	太郎	津高	21-16, 21-15	2
44	青宗	津東	倅知	津東	3-21, 2-21	0
45	宗岩	津工	海哉	津工	10-21, 10-21	0
46	福板	津高	隆一	津高	22-24, 15-21	0
47	増大	津基	亮航	津基	3-21, 7-21	2
48	二岡	津高	秀昇	津高	10-21, 4-21	0
49	喜古	津高	健智	津高	17-21, 19-21	2
50	溝香	津高	章英	津高	21-7, 21-6	2
51	大依	津高	樹太	津高	21-4, 21-10	2
52	山平	津商	太平	津商	13-21, 21-19, 18-21	1
53	伊吉	津西	文輔	津西	21-11, 21-8	0
54	奥瀬	津高	太吾	津高	17-21, 12-21	0
55	磯瀧	津工	太世	津工	20-22, 15-21	0
56	角空	津城	世太	津城	10-21, 14-21	0
57	芹中	津東	史弥	津東	11-21, 15-21	2
58	宗青	津工	朗樹	津工	21-6, 21-8	2
59	井荒	津西	幸太	津西	21-8, 21-11	0
60	坂古	津高	零匡	津高	10-21, 9-21	0
61	溝納	津高	和基	津高	21-19, 11-21, 16-21	2
62	小山	津北	尚雅	津北	12-21, 20-22	2
63	松田	津工	也一	津工	10-21	0
64	佐比	津高	成臣	津高	21-12, 21-5	2
65	日鐘	津基	暉也	津基	4-21, 14-21	0
66	諸黒	津南	也	津南	21-16, 21-16	2

第1ブロック

第2ブロック

順位	選手名	所属	対戦相手	スコア	結果
1	鈴奈 (佐)	高)	21-5, 21-4	2	勝
2	楓 (唐)	東)	21-10, 21-11	2	勝
3	莉菜玖 (龍)	高)	0	0	勝
4	杏 (唐)	南)	21-10, 21-14	2	勝
5	愛み由乃 (三)	基)	0	0	勝
6	乃南 (佐)	北)	21-12, 21-13	2	勝
7	唯 (唐)	西)	6-21, 5-21	0	勝
8	優恵菜花 (武)	高)	21-18, 12-21, 18-21	1	勝
9	月咲 (佐)	東)	21-5, 21-8	2	勝
10	味恵愛子 (鳥)	商)	21-3, 21-12	2	勝
11	希 (清)	高)	21-8, 21-1	0	勝
12	香織子 (佐)	西)	14-21, 21-16, 20-22	1	勝
13	乃津 (鳥)	高)	21-9, 21-9	2	勝
14	佳奈里々 (唐)	商)	21-9, 21-8	2	勝
15	奈里々 (青)	高)	16-21, 12-21	0	勝
16	梨み帆美 (嬉)	高)	7-21, 6-21	0	勝
17	美真 (小)	高)	21-11, 21-18	2	勝
18	美る佳代子 (佐)	高)	21-5, 21-3	2	勝
19	美る佳代子 (小)	高)	21-12, 21-3	0	勝
20	美る佳代子 (清)	高)	21-3, 21-7	2	勝
21	咲華きい (佐)	北)	0	0	勝
22	有尋 (三)	基)	21-8, 21-8	2	勝
23	幸鈴子 (佐)	東)	0	0	勝
24	奈佑莉 (佐)	西)	13-21, 16-21	0	勝
25	那海み佳 (龍)	高)	21-8, 23-21	0	勝
26	那海み佳 (嬉)	高)	21-19, 20-22, 21-17	2	勝
27	那海み佳 (唐)	南)	21-13, 21-10	1	勝
28	那海み佳 (唐)	東)	21-7, 21-12	2	勝
29	那海み佳 (青)	高)	10-21, 17-21	0	勝
30	那海み佳 (唐)	西)	19-21, 21-11, 16-21	1	勝
31	那海み佳 (唐)	商)	4-21, 6-21	2	勝
32	那海み佳 (鳥)	高)	9-21, 5-21	0	勝
33	那海み佳 (武)	高)		2	勝
34	天古塚山 (佐)	高)	21-1, 21-2	2	勝
35	本賀原口 (佐)	北)	0	0	勝
36	彩菜真萌 (武)	高)	21-4, 21-5	2	勝
37	彩菜真萌 (唐)	南)	21-10, 21-19	0	勝
38	彩菜真萌 (鳥)	基)	21-14, 21-4	2	勝
39	彩菜真萌 (青)	北)	21-9, 21-10	2	勝
40	彩菜真萌 (清)	西)	13-21, 9-21	0	勝
41	彩菜真萌 (唐)	東)	11-21, 11-21	2	勝
42	彩菜真萌 (小)	高)	21-1, 21-8	2	勝
43	彩菜真萌 (唐)	商)	21-8, 21-9	0	勝
44	彩菜真萌 (三)	西)	11-21, 10-21	0	勝
45	彩菜真萌 (佐)	高)	24-22, 14-22, 11-21	2	勝
46	彩菜真萌 (嬉)	東)	21-3, 21-15	0	勝
47	彩菜真萌 (嬉)	高)	9-21, 8-21	0	勝
48	彩菜真萌 (龍)	谷)	5-21, 3-21	0	勝
49	彩菜真萌 (唐)	津)	21-16, 21-17	2	勝
50	彩菜真萌 (佐)	女)	21-3, 21-7	2	勝
51	彩菜真萌 (佐)	高)	21-3, 21-4	0	勝
52	彩菜真萌 (武)	高)	21-5, 21-10	0	勝
53	彩菜真萌 (龍)	谷)	17-21, 24-22, 21-17	0	勝
54	彩菜真萌 (唐)	津)	20-22, 11-21	2	勝
55	彩菜真萌 (嬉)	野)	18-21, 20-22	0	勝
56	彩菜真萌 (青)	翔)	2	勝	
57	彩菜真萌 (唐)	津)	13-21, 12-21	0	勝
58	彩菜真萌 (唐)	商)	21-8, 21-11	2	勝
59	彩菜真萌 (鳥)	栖)	21-19, 15-21, 14-21	1	勝
60	彩菜真萌 (佐)	賀)	8-21, 4-21	0	勝
61	彩菜真萌 (清)	明)	16-21, 19-21	2	勝
62	彩菜真萌 (佐)	賀)	16-21, 10-21	0	勝
63	彩菜真萌 (唐)	津)	8-21, 9-21	2	勝
64	彩菜真萌 (三)	養)	3-21, 4-21	0	勝
65	彩菜真萌 (小)	城)		2	勝

第1ブロック

第2ブロック

順位	選手名	所属校	対戦相手	スコア	結果	順位	選手名	所属校	対戦相手	スコア	結果
1	小野 麟太郎	唐津南	津南	21-7, 21-7	2	38	溝上 義彦	武雄高	21-3, 21-4	2	
2	小野 祐人	唐津工	津工	15-21, 14-21	0	39	藤岡 歩	唐津商	21-13, 16-21, 14-21	1	
3	森山 貴仁	龍谷高	谷高	21-4, 21-7	2	40	手塚 晃一	清明高	21-10, 21-15	0	
4	橋本 航太郎	佐賀西	賀西	6-21, 21-23	0	41	杉原 虎鉄	有田工	21-9, 21-17	0	
5	宮崎 佑馬	唐津西	津西	21-8, 21-12	2	42	荒巻 樹	唐津西	20-22, 10-21	0	
6	河野 誠也	嬉野高	野高	2-21, 17-21	0	43	江口 友将	塩田工	21-6, 21-4	2	
7	中山 一弥	佐賀商	賀商	14-21, 22-20, 21-14	2	44	松本 蒼一郎	青翔高	7-21, 3-21	0	
8	橋口 颯人	塩田工	田工	19-21, 15-21	0	45	福田 一稀	嬉野高	5-21, 7-21	0	
9	税所 歩実	小城高	城高	21-10, 21-12	2	46	阿部 柊斗	唐津南	21-11, 21-11	2	
10	納富 匡希	佐賀北	賀北	21-9, 12-21, 21-15	2	47	中尾 優太	唐津東	21-8, 21-14	2	
11	岩本 琳太郎	佐賀工	賀工	21-7, 21-7	2	48	飯野 智也	龍谷高	21-16, 21-17	0	
12	伊藤 和樹	唐津商	津商	21-13, 18-21, 20-22	0	49	宗 拓海	唐津工	21-15, 21-9	2	
13	宗 直史	唐津東	津東	21-16, 21-10	2	50	武富 竜也	佐賀東	18-21, 11-21	0	
14	夜久 智也	三養基	養基	13-21, 14-21	0	51	吉田 涼輝	小城高	21-8, 21-4	2	
15	片渕 誠也	清明高	明高	21-11, 21-11	2	52	吉岡 正記	佐賀西	15-21, 2-10	0	
16	古賀 逸人	鳥栖高	栖高	17-21, 15-21	0	53	大島 勇泰	鳥栖高	24-26, 23-25	0	
17	西川 拓真	佐賀東	賀東	21-10, 9-21, 16-21	1	54	碓 和晃	三養基	6-21, 5-21	0	
18	山口 峻史	有田工	田工	7-21, 6-21	2	55	岡 秀和	佐賀工	21-19, 19-21, 17-21	1	
19	梶原 雅貴	武雄高	雄高	21-12, 21-10	2	56	幸尾 諭	武雄高	21-4, 21-3	2	
20	黒岩 和也	唐津南	津南	21-5, 21-4	2	57	小池 和希	佐賀北	21-15, 21-13	0	
21	岩永 隆之輔	嬉野高	野高	21-19, 21-16	2	58	江口 寛倅	佐賀東	21-13, 21-18	0	
22	近藤 一哉	唐津東	津東	21-14, 21-11	2	59	大嶋 拓実	嬉野高	6-21, 6-21	0	
23	船津丸 悟	小城高	城高	21-7, 21-6	2	60	山下 寛斗	青翔高	21-9, 21-14	2	
24	板谷 亮輔	三養基	養基	21-10, 21-8	2	61	平野 昂	唐津商	4-21, 4-21	0	
25	山岡 良康	佐賀西	賀西	17-21, 21-16, 21-10	2	62	貞松 祐星	佐賀西	21-12, 21-16	2	
26	青木 大知	佐賀東	賀東	10-21, 10-21	0	63	増本 憲崇	唐津工	5-21, 12-21	0	
27	松本 尚也	塩田工	田工	7-21, 8-21	0	64	増田 航平	三養基	14-21, 21-17, 21-14	2	
28	古賀 亘	有田工	田工	21-15, 8-21, 21-14	0	65	荒谷 聖也	小城高	21-11, 21-12	2	
29	坂本 祐樹	龍谷高	谷高	21-8, 21-7	2	66	岡本 悠牙	唐津西	21-11, 21-7	0	
30	中里 渉	唐津商	津商	19-21, 21-23	0	67	橋本 光夢	唐津東	7-21, 8-21	0	
31	山口 裕太	唐津西	津西	5-21, 5-21	0	68	角 亮太	有田工	11-15, 11-21	1	
32	宗 賢哉	唐津工	津工	12-21, 8-21	1	69	田部 颯也	鳥栖高	15-21, 19-21, 12-21	1	
33	山口 拓夢	ろう学	学	15-21, 14-21, 14-21	1	70	大坪 伸二	龍谷高	10-21, 17-21	0	
34	中里 琉都	青翔高	翔高	5-21, 6-21	0	71	峰松 龍司	塩田工	8-21, 12-21	0	
35	楠田 大文	武雄高	雄高	21-9, 21-15	2	72	下見 優輔	清明高	11-21, 12-21	0	
36	溝邊 良真	鳥栖高	栖高	13-21, 10-21	0	73	梅野 恭輔	佐賀工	21-11, 21-12	2	
37	喜多 晃弘	佐賀工	賀工	21-11, 21-12	2	74	諸熊 洸暉	唐津南		2	



第1ブロック

第2ブロック

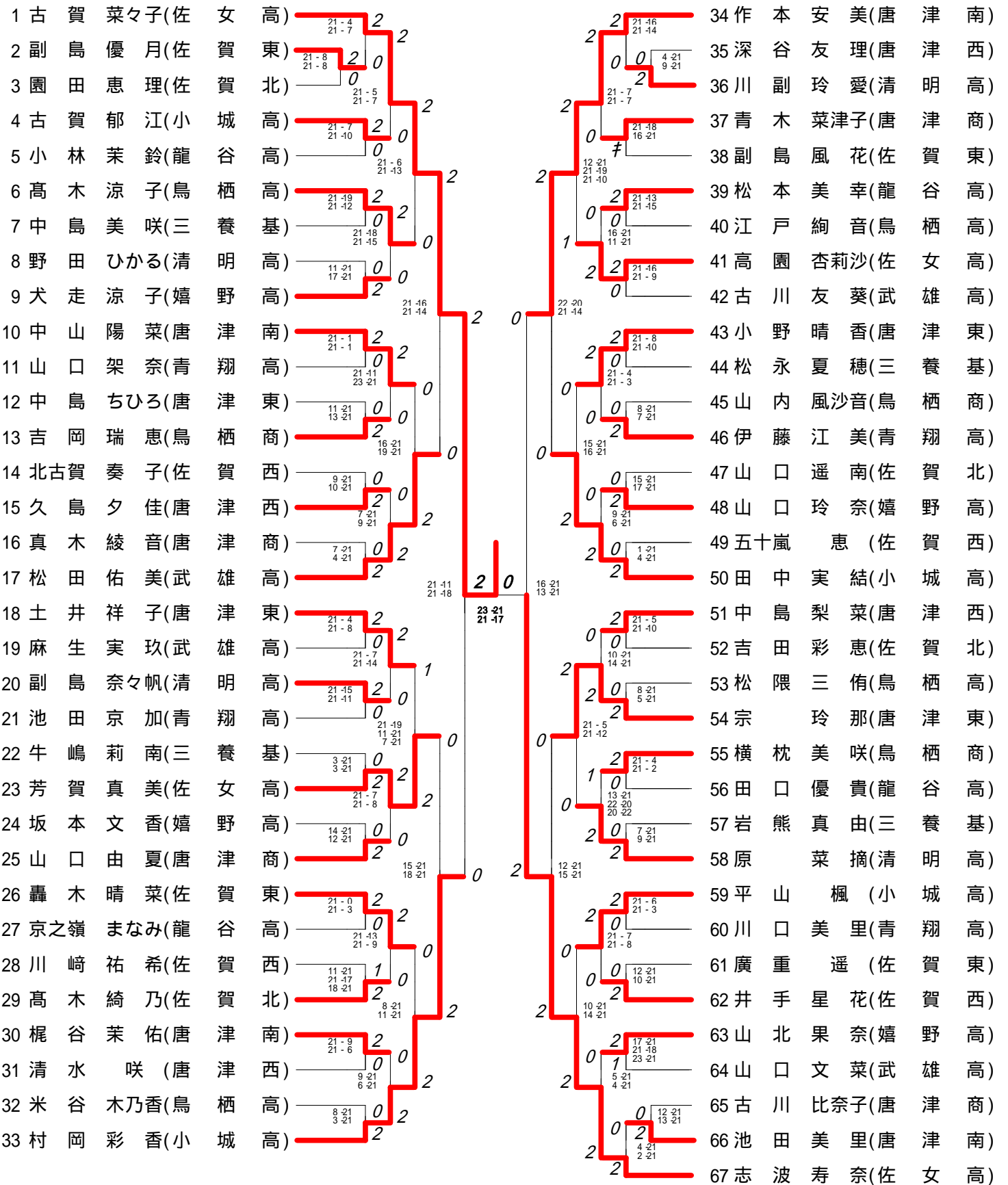

# 男子学校対抗 (B T)

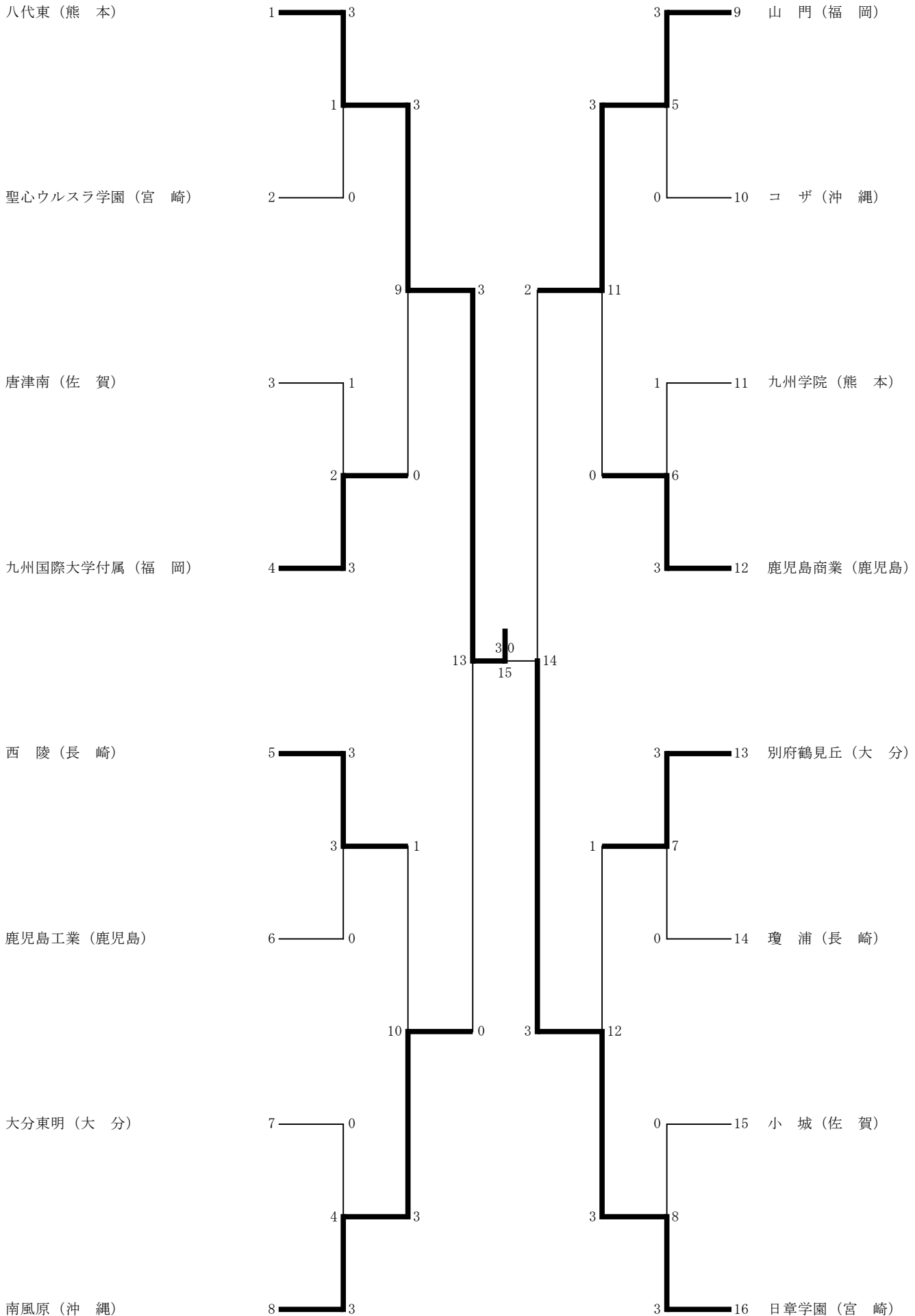

# 女子学校対抗 (G T)

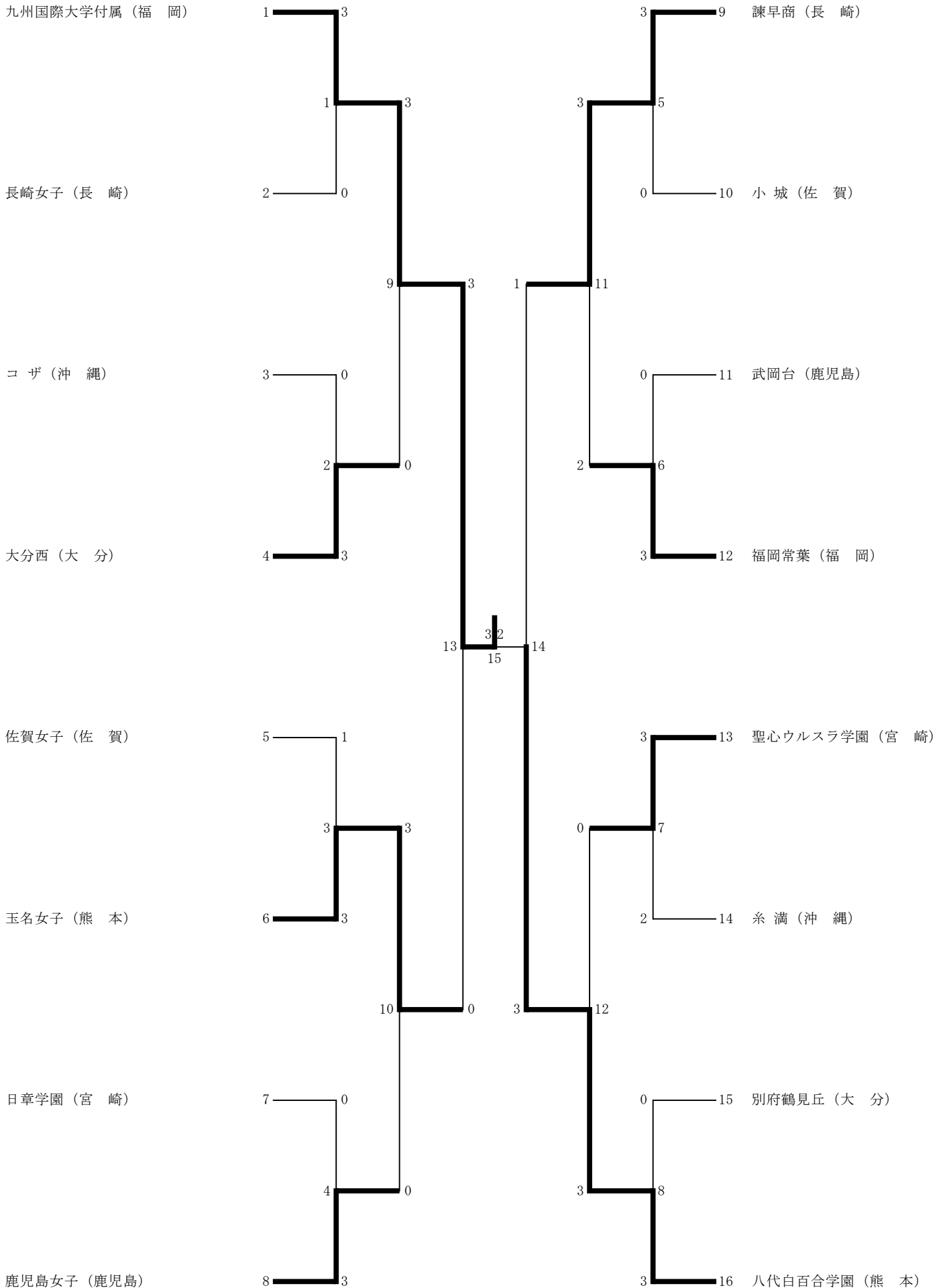

# 男子個人対抗ダブルス (BD)

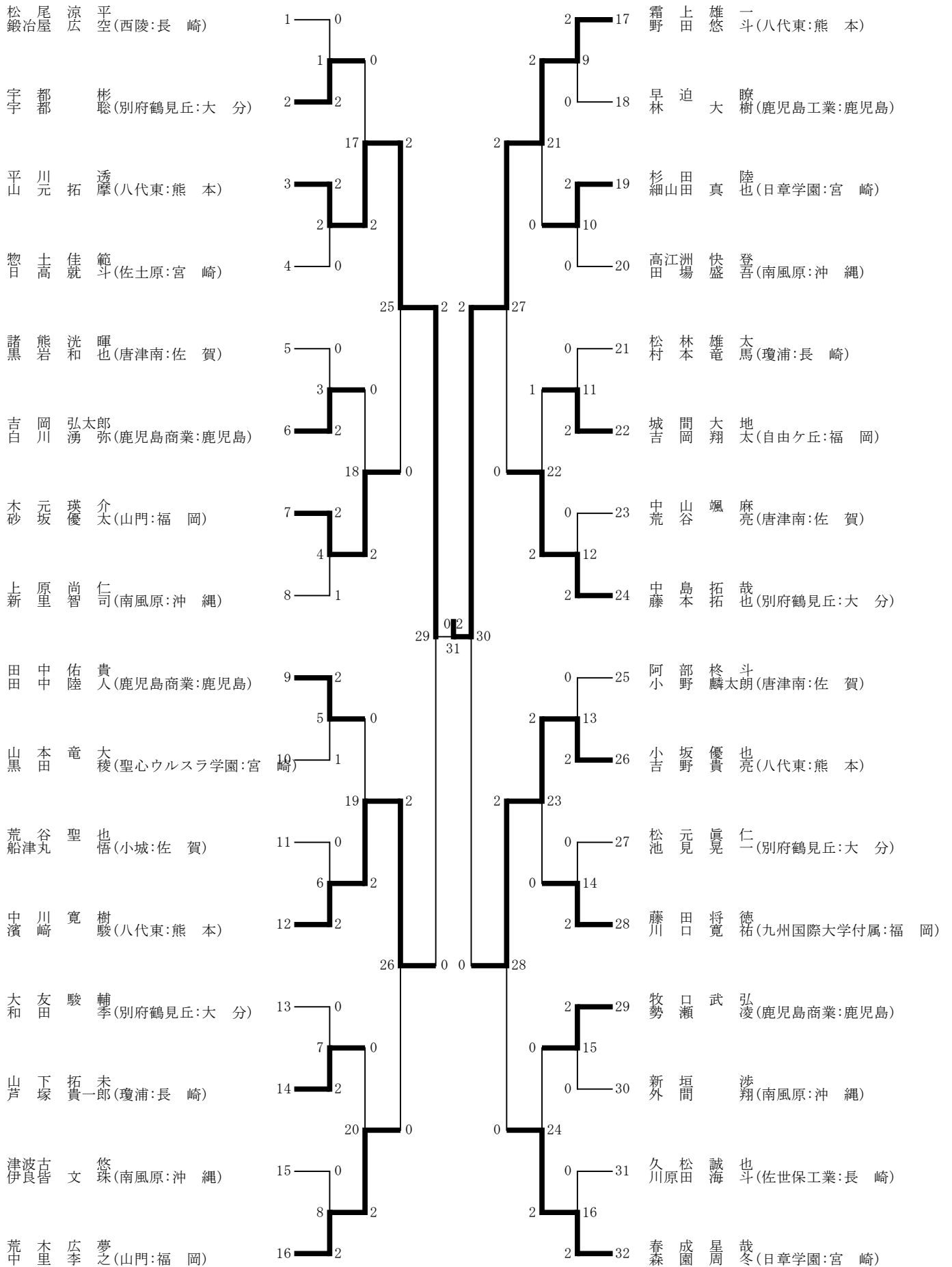

# 女子個人対抗ダブルス (GD)

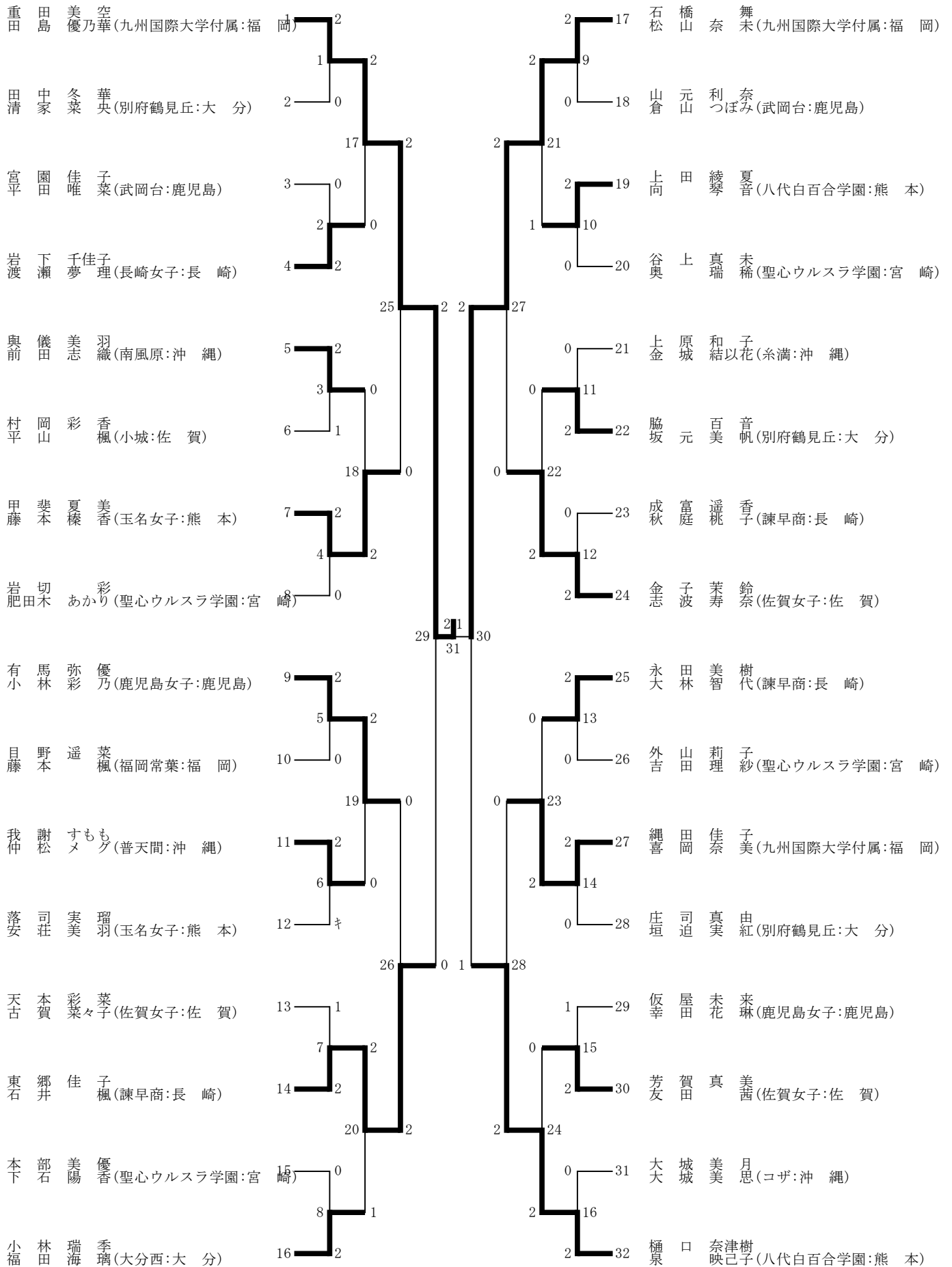

# 男子個人対抗シングルス (BS)

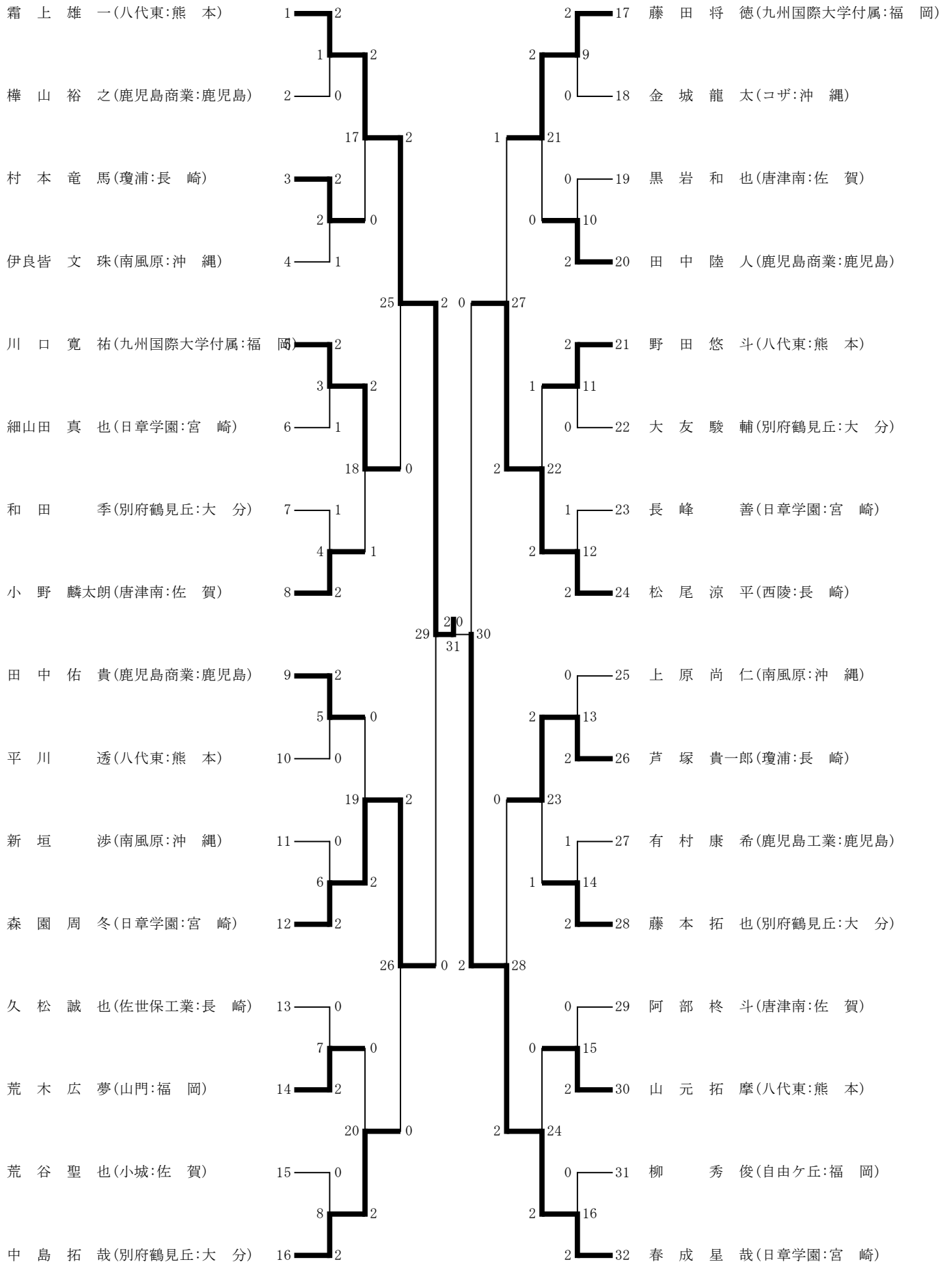

# 女子個人対抗シングルス (GS)

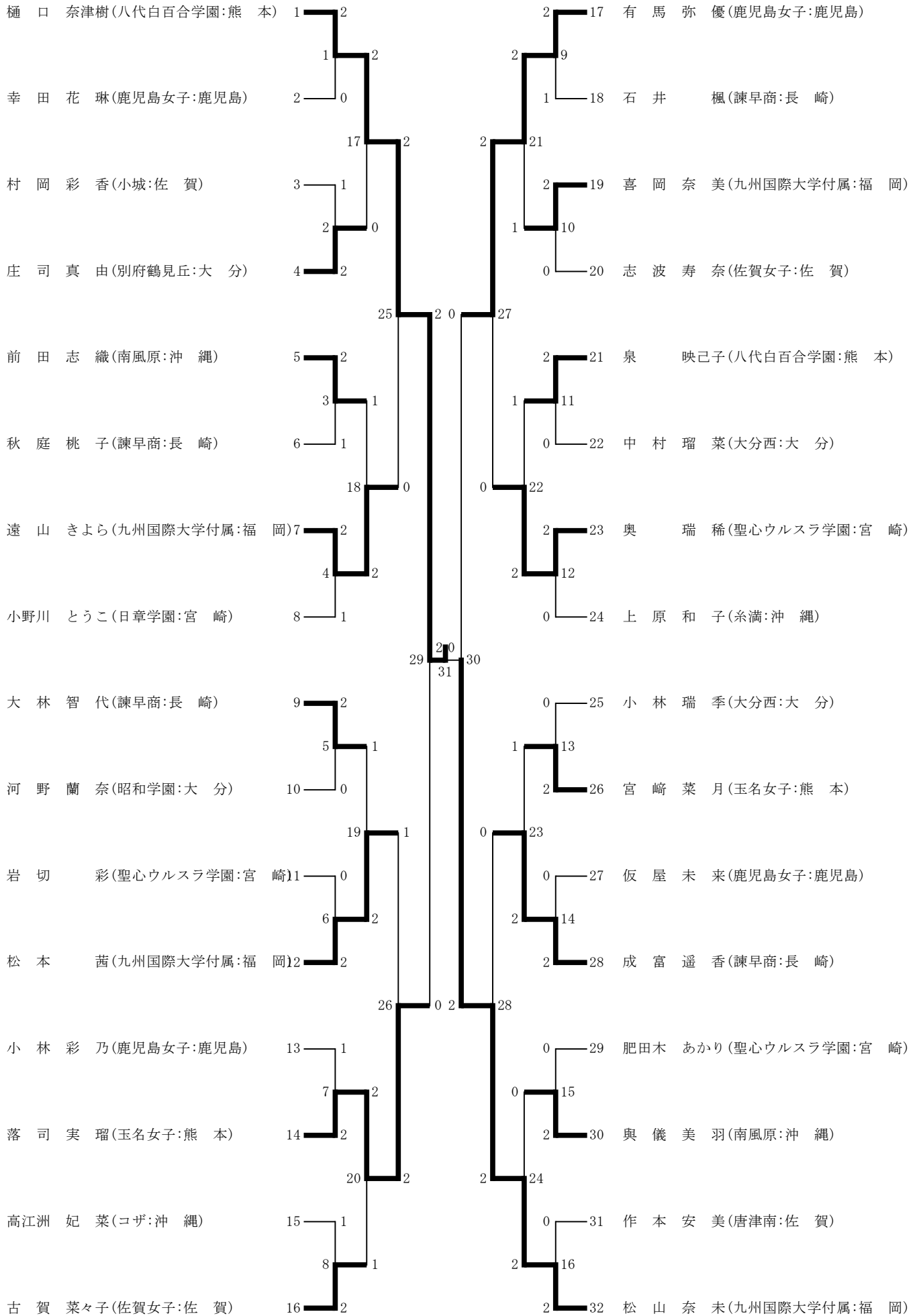

# 男子学校対抗 組合せ表 (BT-49)

2015京都インターハイ バドミントン競技

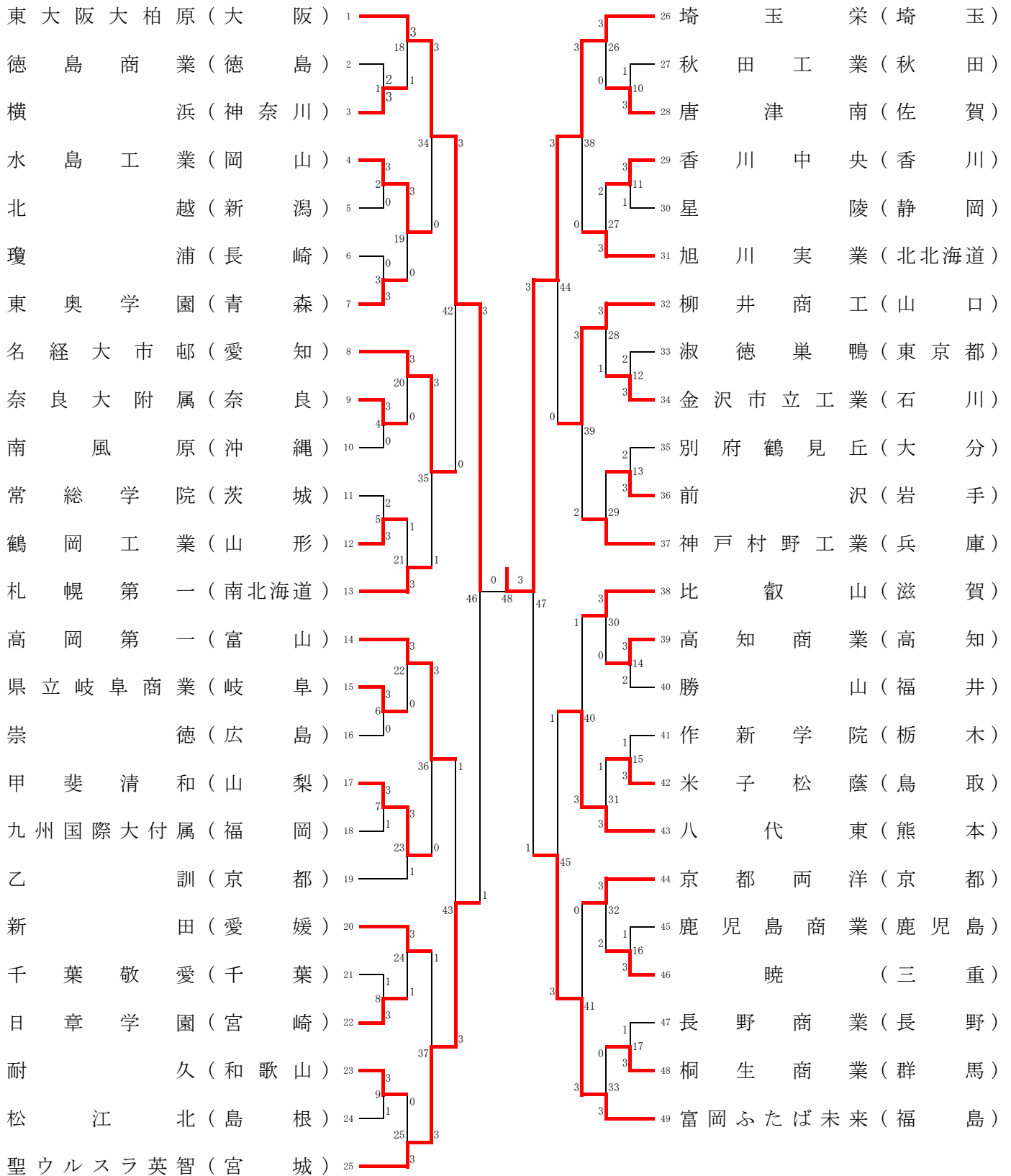



# 女子学校対抗 組合せ表 (GT-49)

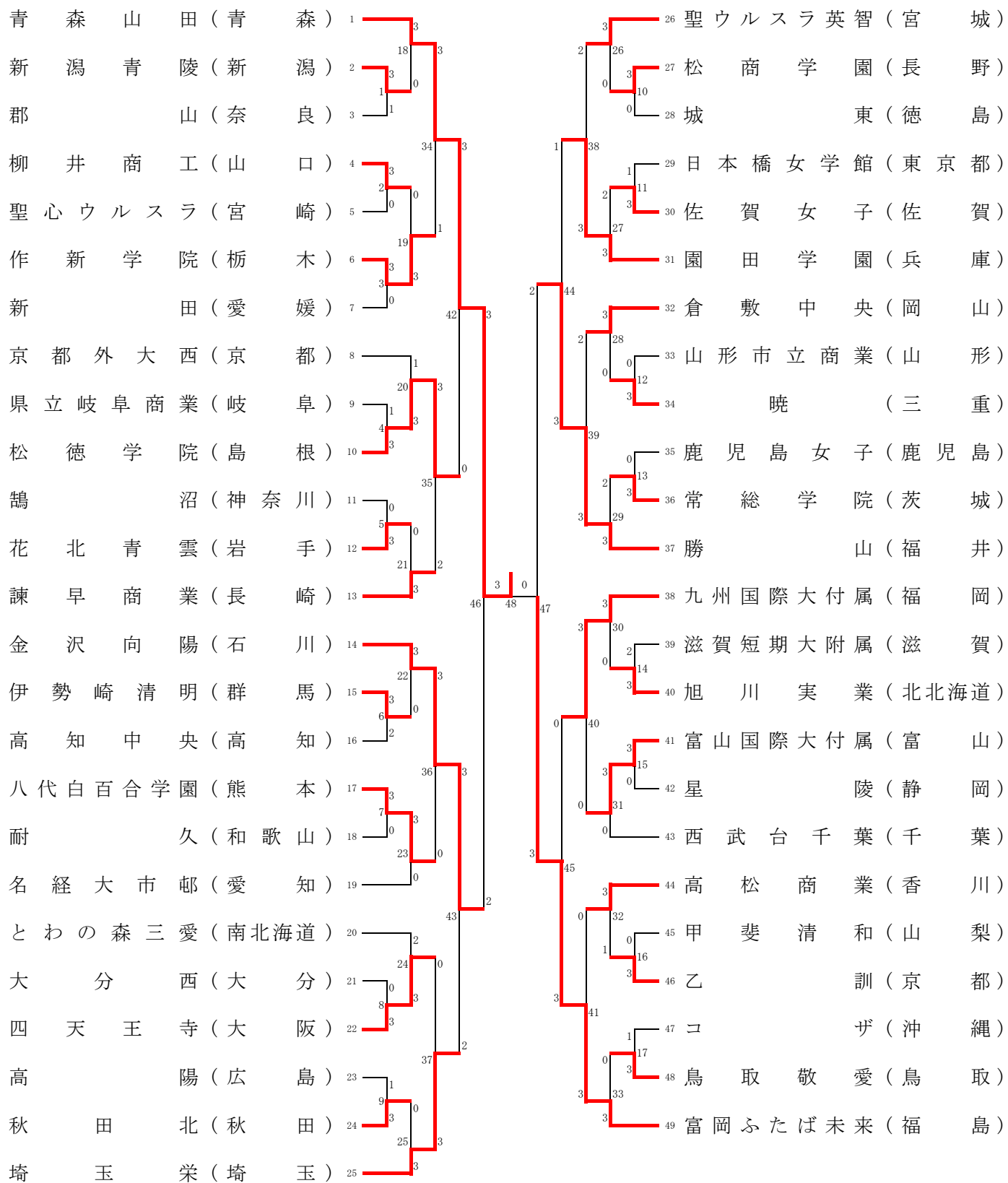

# 男子個人対抗ダブルス 組合せ表 (BD-98)

<p>渡辺 勇大・三橋 健也(富岡ふたば未来・福島) 1</p> <p>鈴木 利拓・長谷川 貴士(勝山・福井) 2</p> <p>金山 達哉・丸尾 涼太(京都両洋・京都) 3</p> <p>牧口 武弘・勢 瀬 凌(鹿児島商業・鹿児島) 4</p> <p>小田原 裕斗・新保 龍馬(宇都宮北・栃木) 5</p> <p>高田 真吾・柳 瀬 敦也(県立岐阜商業・岐阜) 6</p> <p>西原 正崇・米田 翔平(米子松蔭・鳥取) 7</p> <p>尾崎 公哉・河江 充哉(金沢市立工業・石川) 8</p> <p>丸山 優斗・鈴木 朋弥(聖ウルスラ英智・宮城) 9</p> <p>松尾 涼平・鍛冶屋 広空(西陵・長崎) 10</p> <p>伏見 勇真・岡田 竜征(香川中央・香川) 11</p> <p>工藤 達也・板東 拓哉(淑徳巣鴨・東京都) 12</p> <p>佐藤 烈・松浦 拓巳(東大阪大柏原・大阪) 13</p> <p>石塚 凌大・鈴木 康宏(名経大市邨・愛知) 14</p> <p>石井 貴大・高山 拓海(北越・新潟) 15</p> <p>澁谷 光希・後藤 駿斗(鶴岡工業・山形) 16</p> <p>原 祥平・上代 悠生(松江商業・島根) 17</p> <p>荒木 広夢・中里 李之(山門・福岡) 18</p> <p>高橋 優宜・根本 大輝(横浜・神奈川) 19</p> <p>潟端 雅史・齋藤 孝成(帯広大谷・北海道) 20</p> <p>岡田 幸樹・佐久間 亮輔(常総学院・茨城) 21</p> <p>田邊 公規・向江 祐貴(比叡山・滋賀) 22</p> <p>大西 建慶・辻井 涉(崇徳・広島) 23</p> <p>大友 駿輔・和田 季(別府鶴見丘・大分) 24</p> <p>田中 大祐・西野 勝志(新田・愛媛) 25</p> <p>馬場 浩市・新郷 涼太(乙訓・京都) 26</p> <p>折中 ナタク・山下 貴史(柳井商工・山口) 27</p> <p>上原 尚仁・新里 智司(南風原・沖縄) 28</p> <p>相馬 匠・三上 楓(東奥学園・青森) 29</p> <p>工藤 光・田口 裕太(桐生商業・群馬) 30</p> <p>山川 連・古川 築(暁・三重) 31</p> <p>小野寺 雅之・岡村 洋輝(埼玉栄・埼玉) 32</p> <p>福山 慎・大谷 晃生(紀央館・和歌山) 33</p> <p>川崎 右京・竹治 宏将(徳島商業・徳島) 34</p> <p>井上 宥希・原 峻 章(長野商業・長野) 35</p> <p>川上 大征・森元 寿昭(秋田工業・秋田) 36</p> <p>霜上 雄一・野田 悠斗(八代東・熊本) 37</p> <p>二谷 優吾・能戸 孔太郎(札幌第一・北海道) 38</p> <p>中嶋 遼・東 恒 太(奈良大附属・奈良) 39</p> <p>太田 蒼人・佐野 大輔(甲斐清和・山梨) 40</p> <p>横山 迅・樽石 郁弥(伊東・静岡) 41</p> <p>阿部 柊斗・小野 麟太郎(唐津南・佐賀) 42</p> <p>井上 健太・西川 薫(水島工業・岡山) 43</p> <p>金田 泰輝・堀田 一輝(神戸村野工業・兵庫) 44</p> <p>惣土 佳範・日高 就斗(佐土原・宮崎) 45</p> <p>稲盛 晃平・久保 勇也(高知商業・高知) 46</p> <p>山本 歩・茵田 諒人(敬愛学園・千葉) 47</p> <p>高橋 拓夢・藤原 望夢(花北青雲・岩手) 48</p> <p>谷口 拓実・真川 嵩平(高岡第一・富山) 49</p>	<p>50 春 成 星 哉・森 園 周 冬(日章学園・宮崎)</p> <p>51 青柳 修平・青柳 祥平(宇都宮・栃木)</p> <p>52 座光寺 直人・寺澤 巧(長野商業・長野)</p> <p>53 上阪 時歩・岩 永 廉(柳井商工・山口)</p> <p>54 稲垣 貴裕・山口 慎人(暁・三重)</p> <p>55 玉田 東季・常石 達司(京都両洋・京都)</p> <p>56 野村 拓海・浅原 大輔(聖ウルスラ英智・宮城)</p> <p>57 武本 颯・唐津 駿(神戸村野工業・兵庫)</p> <p>58 坂口 海斗・田中 貴大(米子北・鳥取)</p> <p>59 藤田 将徳・川口 寛祐(九州国際大付属・福岡)</p> <p>60 川村 栄貴・加藤 匠(中央学院・千葉)</p> <p>61 國井 颯人・上原 拓真(香川中央・香川)</p> <p>62 坂牧 大地・片桐 悠輔(旭川実業・北海道)</p> <p>63 松林 雄太・村本 竜馬(瓊浦・長崎)</p> <p>64 中島 健吾・深谷 祐太(常総学院・茨城)</p> <p>65 軽石 直人・田村 汰稀(前沢・岩手)</p> <p>66 高岡 怜多・大持 翔悟(阿南工業・徳島)</p> <p>67 安藤 大地・可児 駿弥(名経大市邨・愛知)</p> <p>68 後藤 竜也・宮尾 匠(新発田南・新潟)</p> <p>69 田中 佑貴・田中 陸人(鹿児島商業・鹿児島)</p> <p>70 栗栖 陸・森山 天人(松江商業・島根)</p> <p>71 輿石 悠・古屋 樹(甲斐清和・山梨)</p> <p>72 菅原理 央・山本 祐貴(鶴岡工業・山形)</p> <p>73 小倉 由嵩・中村 友哉(東大阪大柏原・大阪)</p> <p>74 奥山 晃輔・山下 恭平(水島工業・岡山)</p> <p>75 高江洲 快登・田場 盛吾(南風原・沖縄)</p> <p>76 大久保 達也・下関 元(淑徳巣鴨・東京都)</p> <p>77 吉村 徳仁・藤田 啓汰(高岡第一・富山)</p> <p>78 東田 直輝・花田 啓太(奈良大附属・奈良)</p> <p>79 山澤 直貴・本田 大樹(富岡ふたば未来・福島)</p> <p>80 津 秋 智哉・中川 正麻(新田・愛媛)</p> <p>81 平川 健也・高松 正葵(能代松陽・秋田)</p> <p>82 澤入 健梧・藤原 圭祐(比叡山・滋賀)</p> <p>83 黒岩 和也・諸熊 洸暉(唐津南・佐賀)</p> <p>84 仁藤 匡裕・米山 莉旬(星陵・静岡)</p> <p>85 渡辺 俊和・緒方 友哉(埼玉栄・埼玉)</p> <p>86 吉本 尚樹・川浪 修武(乙訓・京都)</p> <p>87 近藤 勇人・斉藤 結一(青森山田・青森)</p> <p>88 土平 孟・堂本 侑也(金沢学院東・石川)</p> <p>89 永島 拓巳・久都内 俊樹(高陽・広島)</p> <p>90 大隅 正敏・植木 優介(桐生・群馬)</p> <p>91 中川 寛樹・濱崎 駿(八代東・熊本)</p> <p>92 中道 脩斗・大滝 聖矢(札幌龍谷・北海道)</p> <p>93 中島 拓哉・藤本 拓也(別府鶴見丘・大分)</p> <p>94 石井 宏昌・横田 康輝(横浜・神奈川)</p> <p>95 山田 真也・山本 純平(耐久・和歌山)</p> <p>96 宮崎 大夢・川窪 豪人(高知南・高知)</p> <p>97 大矢 健人・水野 史也(大垣東・岐阜)</p> <p>98 鍵谷 由輝・谷口 雄祐(勝山・福井)</p>
--	--

# 女子個人対抗ダブルス 組合せ表 (GD-98)

<p>山口 茜・鈴木 咲貴(勝山・福井) 1</p> <p>小野 萌香・守谷 仁見(山形市立商業・山形) 2</p> <p>三上 憂・岩佐 奈津美(高陽・広島) 3</p> <p>市橋 実結・榎本 凧歩(旭川実業・北海道) 4</p> <p>内田 有香・瀬下 瑠花(甲斐清和・山梨) 5</p> <p>上原 和子・金城 結以花(糸満・沖縄) 6</p> <p>岩田 美咲・高橋 李歌(星陵・静岡) 7</p> <p>石上加奈子・横山 恵里香(園田学園・兵庫) 8</p> <p>鴨下 希穂・藤田 百合子(新潟青陵・新潟) 9</p> <p>岩切 彩・肥田 木あかり(聖心ウルスラ・宮崎) 10</p> <p>小野 日向子・渡辺 真名(常総学院・茨城) 11</p> <p>川上 紗恵奈・仁平 明花(富岡ふたば未来・福島) 12</p> <p>奴賀 由佳子・田中 沙季(高松商業・香川) 13</p> <p>谷水 亜里紗・齋藤 柚(皇学館・三重) 14</p> <p>折目 菜摘・岩崎 朱李(郡山・奈良) 15</p> <p>有賀 玲奈・遠山 紗希(淑徳巣鴨・東京) 16</p> <p>永田 美樹・大林 智代(諫早商業・長崎) 17</p> <p>米山 麻美・種岡 遥(富山国際大付属・富山) 18</p> <p>武田 莉奈・花田 菜月(倉敷中央・岡山) 19</p> <p>池上 英里奈・喜納 鈴(乙訓・京都) 20</p> <p>清水 一希・小原 凜々子(聖ウルスラ英智・宮城) 21</p> <p>村谷 唯菜・曾我部 幸穂(松徳学院・島根) 22</p> <p>金子 茉鈴・志波 寿奈(佐賀女子・佐賀) 23</p> <p>上田 麻未・西森 柚奈(高知中央・高知) 24</p> <p>川島 美南・上杉 夏美(埼玉栄・埼玉) 25</p> <p>石橋 舞・松山 奈未(九州国際大付属・福岡) 26</p> <p>香川 もえ花・北村 由菜(鳥取敬愛・鳥取) 27</p> <p>大北 侑奈・菊池 怜奈(鶴沼・神奈川) 28</p> <p>伊野 紫惟・奥野 里乃(新田・愛媛) 29</p> <p>畠山 静花・中島 葵(花北青雲・岩手) 30</p> <p>徳岡 玲奈・畠中 真奈美(四天王寺・大阪) 31</p> <p>水野 裕加・遠藤 歩美(県立岐阜商業・岐阜) 32</p> <p>佐々木 梨子・平塚 結香(金足農業・秋田) 33</p> <p>海老原 詩織・大関 令奈(作新学院・栃木) 34</p> <p>花野 里沙子・荻谷 あやめ(耐久・和歌山) 35</p> <p>落司 実瑠・安莊 美羽(玉名女子・熊本) 36</p> <p>藤村 沙妃・大家 夏稀(金沢向陽・石川) 37</p> <p>松本 未玖・鈴木 優香(とわの森三愛・北海道) 38</p> <p>牧 李香・山本 実咲(豊川・愛知) 39</p> <p>西村 美希・新田 琴乃(柳井商工・山口) 40</p> <p>有馬 弥優・小林 彩乃(鹿児島女子・鹿児島) 41</p> <p>有川 友理奈・小沼 みなみ(西武台千葉・千葉) 42</p> <p>長谷部 朱里・久保 田葉月(乙訓・京都) 43</p> <p>堀内 美里・酒井 優(松商学園・長野) 44</p> <p>庄司 真由・垣迫 実紅(別府鶴見丘・大分) 45</p> <p>磯田 美咲・中瀬 朱里(城東・徳島) 46</p> <p>木村 佳乃子・遠田 有寿香(桐生南・群馬) 47</p> <p>宮崎 菜々子・中田 真由(滋賀短期大付属・滋賀) 48</p> <p>斉藤 ひかり・曾根 夏姫(青森山田・青森) 49</p>	<p>50 池内 萌絵・三島 由里(松徳学院・島根)</p> <p>51 岩崎 萌・向井 琴咲(乙訓・京都)</p> <p>52 嶋田 菜乃・金田 恵(鶴沼・神奈川)</p> <p>53 仮屋 未来・幸田 花琳(鹿児島女子・鹿児島)</p> <p>54 仁平 菜月・吾妻 咲弥(富岡ふたば未来・福島)</p> <p>55 山中 菜乃子・渋谷 泉美(高松商業・香川)</p> <p>56 貴虎 世奈・梶田 知沙(名経大市邨・愛知)</p> <p>57 池田 真帆・近藤 弘美(滋賀短期大付属・滋賀)</p> <p>58 玉村 未波・佐藤 麗(文化学園長野・長野)</p> <p>59 小林 瑞季・福田 海璃(大分西・大分)</p> <p>60 川村 芽生奈・東林 彩未(伊勢崎清明・群馬)</p> <p>61 志田 千陽・小田 菜摘(青森山田・青森)</p> <p>62 岩谷 果歩・谷澤 安衣(日本橋女学館・東京都)</p> <p>63 林田 彩・三上 夏世(札幌静修・北海道)</p> <p>64 関矢 夕芽・成田 亜美(暁・三重)</p> <p>65 永田 瑞稀・岩永 鈴(柳井商工・山口)</p> <p>66 村山 可純・岡田 梓沙(山形城北・山形)</p> <p>67 重田 美空・田島 優乃華(九州国際大付属・福岡)</p> <p>68 油上 芽恵・下陸 ひかる(夙川学院・兵庫)</p> <p>69 天本 彩菜・古賀 菜々子(佐賀女子・佐賀)</p> <p>70 永原 舞子・四宮 菜帆(城東・徳島)</p> <p>71 川本 菜美・梅野 いずみ(高陽・広島)</p> <p>72 友水 陽香・内田 彩佳(常総学院・茨城)</p> <p>73 小野 菜保・桃井 伶美(金沢向陽・石川)</p> <p>74 石橋 麻美子・岩崎 楓由(京都外大西・京都)</p> <p>75 木村 有沙・村田 ひより(鳥取敬愛・鳥取)</p> <p>76 奥儀 美羽・前田 志織(南風原・沖縄)</p> <p>77 藤井 愛・金野 夕香(花北青雲・岩手)</p> <p>78 荒木 萌恵・坂井 朱里(西武台千葉・千葉)</p> <p>79 蓮沼 紗季・原田 のどか(新田・愛媛)</p> <p>80 佐々木 百花・花田 麻由(深川西・北海道)</p> <p>81 黒田 侑子・栃本 ゆき乃(新潟青陵・新潟)</p> <p>82 山田 圭菜・小野 田菜都(星陵・静岡)</p> <p>83 西垣 美那・中野 真子(奈良大付属・奈良)</p> <p>84 醍醐 和佳・田代 愛妃(作新学院・栃木)</p> <p>85 樋口 奈津樹・泉 映己子(八代白百合学園・熊本)</p> <p>86 伊東 佑美・高畑 祐紀子(大宮東・埼玉)</p> <p>87 川上 南海・久保 未奈(高知中央・高知)</p> <p>88 岩下 千佳子・渡瀬 夢理(長崎女子・長崎)</p> <p>89 齊藤 香帆・加藤 礼彩(秋田・秋田)</p> <p>90 辻田 つかさ・田中 美和(四天王寺・大阪)</p> <p>91 佐々木 絢子・福島 里彩(富山国際大付属・富山)</p> <p>92 小林 遥華・佐藤 亜美(倉敷中央・岡山)</p> <p>93 惣宇 利明日香・中込 瑞希(甲斐清和・山梨)</p> <p>94 谷上 真未・奥 瑞稀(聖心ウルスラ・宮崎)</p> <p>95 朝倉 みなみ・西江 彩花(勝山・福井)</p> <p>96 北瀬 晴果・増谷 二葉(高山西・岐阜)</p> <p>97 山下 玄・松下 羽衣(耐久・和歌山)</p> <p>98 徳能 あすか・保原 彩夏(聖ウルスラ英智・宮城)</p>
--	---

# 男子個人対抗シングルス 組合せ表 (BS-98)

<p>渡辺 勇大 (富岡ふたば未来・福島) 1</p> <p>佐藤 侑紀 (徳島北・徳島) 2</p> <p>宇賀 神光茂 (宇都宮南・栃木) 3</p> <p>中島 拓哉 (別府鶴見丘・大分) 4</p> <p>広瀬 有規 (足羽・福井) 5</p> <p>前川 裕駿 (奈良大附属・奈良) 6</p> <p>西原 正崇 (米子松蔭・鳥取) 7</p> <p>春成 星哉 (日章学園・宮崎) 8</p> <p>軽石 直人 (前沢・岩手) 9</p> <p>上阪 時歩 (柳井商工・山口) 10</p> <p>矢島 浩司 (岐阜北・岐阜) 11</p> <p>小高一 純 (伊勢崎清明・群馬) 12</p> <p>中村 友哉 (東大阪大柏原・大阪) 13</p> <p>安藤 大地 (名経大市邨・愛知) 14</p> <p>佐野 勇介 (甲斐清和・山梨) 15</p> <p>上原 尚仁 (南風原・沖縄) 16</p> <p>後藤 匠 (新津工業・新潟) 17</p> <p>山田 真也 (耐久・和歌山) 18</p> <p>坂牧 大地 (旭川実業・北海道) 19</p> <p>金山 達哉 (京都両洋・京都) 20</p> <p>武藤 響 (常総学院・茨城) 21</p> <p>野々村 鴻 (松江北・島根) 22</p> <p>大沼 琢弥 (山本学園・山形) 23</p> <p>川口 寛祐 (九州国際大付属・福岡) 24</p> <p>稲盛 晃平 (高知商業・高知) 25</p> <p>山下 恭平 (水島工業・岡山) 26</p> <p>田口 達也 (秋田工業・秋田) 27</p> <p>菅原 彩人 (中央学院・千葉) 28</p> <p>小野 麟太郎 (唐津南・佐賀) 29</p> <p>佐藤 晴彦 (英明・香川) 30</p> <p>山川 連 (暁・三重) 31</p> <p>能戸 孔太郎 (札幌第一・北海道) 32</p> <p>友金利 玖斗 (神戸村野工業・兵庫) 33</p> <p>丸山 優斗 (聖ウルスラ英智・宮城) 34</p> <p>真川 嵩平 (高岡第一・富山) 35</p> <p>田中 陸人 (鹿児島商業・鹿児島) 36</p> <p>渡辺 航貴 (埼玉栄・埼玉) 37</p> <p>土平 孟 (金沢学院東・石川) 38</p> <p>藤原 圭祐 (比叡山・滋賀) 39</p> <p>野田 悠斗 (八代東・熊本) 40</p> <p>工藤 達也 (淑徳巣鴨・東京都) 41</p> <p>松田 蒼太 (星陵・静岡) 42</p> <p>中川 正麻 (新田・愛媛) 43</p> <p>松尾 涼平 (西陵・長崎) 44</p> <p>樽 魁人 (横浜・神奈川) 45</p> <p>大西 建慶 (崇徳・広島) 46</p> <p>齋藤 輝希 (青森山田・青森) 47</p> <p>松井 悠一郎 (蘇南・長野) 48</p> <p>馬場 浩市 (乙訓・京都) 49</p>	<p>50 西野 勝志 (新田・愛媛)</p> <p>51 菅原 理央 (鶴岡工業・山形)</p> <p>52 久松 誠也 (佐世保工業・長崎)</p> <p>53 石井 宏昌 (横浜・神奈川)</p> <p>54 山本 純平 (耐久・和歌山)</p> <p>55 岩永 廉 (柳井商工・山口)</p> <p>56 三橋 健也 (富岡ふたば未来・福島)</p> <p>57 寺田 真也 (作新学院・栃木)</p> <p>58 阿部 柊斗 (唐津南・佐賀)</p> <p>59 高山 拓海 (北越・新潟)</p> <p>60 米山 莉句 (星陵・静岡)</p> <p>61 玉田 東季 (京都両洋・京都)</p> <p>62 吉村 徳仁 (高岡第一・富山)</p> <p>63 平川 健也 (能代松陽・秋田)</p> <p>64 佐久間 亮輔 (常総学院・茨城)</p> <p>65 大滝 聖矢 (札幌龍谷・北海道)</p> <p>66 藤田 将徳 (九州国際大付属・福岡)</p> <p>67 唐津 駿 (神戸村野工業・兵庫)</p> <p>68 古屋 樹 (甲斐清和・山梨)</p> <p>69 川崎 右京 (徳島商業・徳島)</p> <p>70 古川 築 (暁・三重)</p> <p>71 中嶋 遼 (奈良大附属・奈良)</p> <p>72 米田 翔平 (米子松蔭・鳥取)</p> <p>73 霜上 雄一 (八代東・熊本)</p> <p>74 可児 駿弥 (名経大市邨・愛知)</p> <p>75 田中 佑貴 (鹿児島商業・鹿児島)</p> <p>76 工藤 光 (桐生商業・群馬)</p> <p>77 川浪 修武 (乙訓・京都)</p> <p>78 原 祥平 (松江商業・島根)</p> <p>79 本間 稜人 (東奥学園・青森)</p> <p>80 谷口 雄祐 (勝山・福井)</p> <p>81 藤本 拓也 (別府鶴見丘・大分)</p> <p>82 久保 勇也 (高知商業・高知)</p> <p>83 中家 拓巳 (日本ウェルネス・東京都)</p> <p>84 杉本 陽太 (比叡山・滋賀)</p> <p>85 片桐 悠輔 (旭川実業・北海道)</p> <p>86 大林 拓真 (埼玉栄・埼玉)</p> <p>87 岩瀬 夢有人 (県立岐阜商業・岐阜)</p> <p>88 尾崎 公哉 (金沢市立工業・石川)</p> <p>89 森園 周冬 (日章学園・宮崎)</p> <p>90 菊地 拓也 (前沢・岩手)</p> <p>91 奥山 晃輔 (水島工業・岡山)</p> <p>92 國井 颯人 (香川中央・香川)</p> <p>93 野村 拓海 (聖ウルスラ英智・宮城)</p> <p>94 曾根 原和音 (松本県ヶ丘・長野)</p> <p>95 有田 泰征 (広島城北・広島)</p> <p>96 伊藤 謙志 (西武台千葉・千葉)</p> <p>97 伊良 皆文珠 (南風原・沖縄)</p> <p>98 小倉 由嵩 (東大阪大柏原・大阪)</p>
--	---

# 女子個人対抗シングルス 組合せ表 (GS-98)

齋藤 栞 (埼玉栄・埼玉)	1	2	50 山口 茜 (勝山・福井)
三上 夏世 (札幌静修・北海道)	2	35 0	51 野呂 恵夢 (伊勢崎清明・群馬)
肥田 木あかり (聖心ウルスラ・宮崎)	3	1 1	52 佐々木 ひなの (新屋・秋田)
川本 菜美 (高陽・広島)	4	0 2	53 坂野 奏恵 (基町・広島)
嶋下 希穂 (新潟青陵・新潟)	5	2 2	54 田中 沙季 (高松商業・香川)
有安 沙生 (新田・愛媛)	6	2 36 1	55 有馬 弥優 (鹿児島女子・鹿児島)
長谷部 朱里 (乙訓・京都)	7	3 1	56 鈴木 優香 (とわの森三愛・北海道)
金田 明香里 (園田学園・兵庫)	8	0 0	57 成富 遥香 (諫早商業・長崎)
村田 ひより (鳥取敬愛・鳥取)	9	0 37 0	58 西口 涼子 (埼玉栄・埼玉)
岩谷 果歩 (日本橋女学館・東京都)	10	4 2	59 稲葉 絢子 (伊東・静岡)
古賀 菜々子 (佐賀女子・佐賀)	11	5 2	60 清水 一希 (聖ウルスラ英智・宮城)
佐藤 結香 (山形市立商業・山形)	12	1 38 2	61 京野 沙耶 (園田学園・兵庫)
梶田 知沙 (名経大市邨・愛知)	13	0 1	62 海老原 詩織 (作新学院・栃木)
安田 美空 (青森山田・青森)	14	2 2	63 松本 茜 (九州国際大付属・福岡)
川村 芽生奈 (伊勢崎清明・群馬)	15	39 2 1	64 東久 留望 (金沢向陽・石川)
庄司 真由 (別府鶴見丘・大分)	16	0 0	65 岩永 鈴 (柳井商工・山口)
成田 亜美 (暁・三重)	17	2 2	66 山下 玄 (耐久和歌山)
徳岡 美礼 (四天王寺・大阪)	18	7 1 40 0	67 伊野 紫惟 (新田・愛媛)
山中 菜乃子 (高松商業・香川)	19	2 2	68 岩崎 楓由 (京都外大西・京都)
種岡 遥 (富山国際大付属・富山)	20	2 2	69 志田 千陽 (青森山田・青森)
畠山 静花 (花北青雲・岩手)	21	0 41 1	70 上原 和子 (糸満・沖縄)
花野 里沙子 (耐久和歌山)	22	8 2	71 舟橋 佳歩 (日本ウエルネス・東京都)
中静 日向子 (作新学院・栃木)	23	2 2	72 坂井 陽 (新潟青陵・新潟)
小林 彩乃 (鹿児島女子・鹿児島)	24	9 1 42 2	73 貴虎 世奈 (名経大市邨・愛知)
池内 萌絵 (松徳学院・島根)	25	2 2	74 樋口 奈津樹 (八代白百合学園・熊本)
松山 奈未 (九州国際大付属・福岡)	26	1 1	75 安部 菜美子 (長井・山形)
保原 彩夏 (聖ウルスラ英智・宮城)	27	43 2 2	76 宮崎 詩織 (松徳学院・島根)
遠藤 歩美 (県立岐阜商業・岐阜)	28	10 0	77 永原 舞子 (城東・徳島)
野本 和泉 (厚木東・神奈川)	29	1 1	78 大手 綾花 (常総学院・茨城)
西垣 美那 (奈良大附属・奈良)	30	11 2 44 2	79 辻田 つかさ (四天王寺・大阪)
青山 梨子 (倉敷中央・岡山)	31	2 2	80 関 矢夕芽 (暁・三重)
吾妻 咲弥 (富岡ふたば未来・福島)	32	0 1	81 近藤 弘美 (滋賀短期大附属・滋賀)
大林 智代 (諫早商業・長崎)	33	45 2 1	82 上杉 優里 (松商学園・長野)
岡部 天 (西武台千葉・千葉)	34	12 2 72 2	83 志波 寿奈 (佐賀女子・佐賀)
池田 真帆 (滋賀短期大附属・滋賀)	35	2 2	84 丸茂 詩歩 (甲斐清和・山梨)
西江 彩花 (勝山・福井)	36	13 0 46 2	85 川上 紗恵奈 (富岡ふたば未来・福島)
上田 麻未 (高知中央・高知)	37	2 2	86 中島 朱音 (京都外大西・京都)
佐藤 未唯 (旭川実業・北海道)	38	0 0	87 福島 里彩 (富山国際大付属・富山)
水津 優衣 (柳井商工・山口)	39	47 2 2	88 守屋 美紅 (厚木東・神奈川)
山田 圭菜 (星陵・静岡)	40	14 1 73 2	89 松島 みなみ (高知南・高知)
泉 映己子 (八代白百合学園・熊本)	41	0 0	90 小林 瑞季 (大分西・大分)
森 咲和佳 (常総学院・茨城)	42	15 2 48 2	91 香山 未帆 (倉敷中央・岡山)
大家 夏稀 (金沢向陽・石川)	43	2 2	92 大友 千種 (帯広大谷・北海道)
内田 有香 (甲斐清和・山梨)	44	2 2	93 木村 有沙 (鳥取敬愛・鳥取)
加藤 礼彩 (秋田・秋田)	45	49 2 1	94 藤井 愛 (花北青雲・岩手)
前田 志織 (南風原・沖縄)	46	0 0	95 小野川 とうこ (日章学園・宮崎)
高橋 侑希 (文化学園長野・長野)	47	2 2	96 水野 成美 (県立岐阜商業・岐阜)
佐藤 実花 (徳島北・徳島)	48	17 0 50 2	97 岩崎 朱李 (郡山・奈良)
石橋 麻美子 (京都外大西・京都)	49	2 2	98 荒木 萌恵 (西武台千葉・千葉)