

令和4年度
第60回佐賀県高等学校総合体育大会
剣道競技

交剣知愛

と き	令和4年 5月27日(金)	9時開会
	5月28日(土)	9時開始
と ころ	諸富文化体育館ハートフル	
主 催	佐賀県高等学校体育連盟 佐賀県教育委員会	
主 管	佐賀県高等学校体育連盟剣道専門部	
後 援	佐賀県スポーツ協会	佐賀県剣道連盟

大会式次第

開始式

1. 開式
2. 挨拶 嘉村 直樹 (県高体連剣道専門部長)
3. 審判長注意

表彰式

1. 成績・表彰
2. 閉式

競 技 役 員

競技委員長 嘉村直樹(致遠)
 総務委員長 前田陽平(唐東)
 総務役員 八坂嘉博(三高) 権藤三佳(神埼) 井手信夫(武雄)
 顧問 吉村剛(敬徳) 高垣洋輔(致遠) 栗丸徹(清和)
 江島良介(県剣連会長)
 稲富政博(県剣連副会長兼理事長) 桜木はるみ(県剣連副会長)
 徳永清成(県剣連副理事長兼事務局長) 瀬戸要 竹下孝英
 山口秀夫 古瀬忠彦 緒方賢義
 進行 吉村剛(敬徳)
 本部記録 栗丸徹(清和) 三根香織(唐東) 野田修平(唐工)
 補助員 権藤三佳(神埼)
 救護係 峰松和美(鹿島)
 会場係 高垣洋輔(致遠) 古賀三代好(北陵) 越智裕俊(伊実) 藤田理子(鳥栖)
 田中美沙都(伊実) 服巻昌子(小城) 大石寛貴(佐女) 清原千恵子(鹿島)
 審判長 前田陽平(唐東)
 副審判長 井手信夫(武雄)

審判員 (順不同)

一日目 (5月27日)

	第1試合場	第2試合場	第3試合場	第4試合場
主任	宮崎幸恵	筒井暢一	山口哲也	久世和崇
副主任	江原高志	八木重樹	古賀裕一郎	嘉村範史
	北古賀正太郎	小野茂	永山忠良	原裕樹
	八坂嘉博	畑田光貴	芹田英樹	川副将寛
	笠原幸	相賀照文	栗丸徹	吉村剛
	横尾剛	内川公美子	川崎隆喜	嘉村退三
	平井仁志	山田大地	坂井宗輝	権藤三佳
	山崎洋志	小田成美	西村慶士郎	岩永彩子
	田原裕章	合原翔平	柳本隼人	佐保善隆
	村上久美	坂井美咲	野中慧吾	門田真澄
	興梶宜伸	中村咲希	蒔崎研士	野田知那美

二日目 (5月28日)

	第1試合場	第2試合場	第3試合場	第4試合場
主任	古賀裕一郎	筒井暢一	山口哲也	川副将寛
副主任	久世和崇	芹田英樹	吉村剛	北古賀正太郎
	宮崎幸恵	川崎隆喜	八木重樹	原裕樹
	江原高志	畑田光貴	永山忠良	嘉村退三
	嘉村範史	内川公美子	平井仁志	横尾剛
	八坂嘉博	佐保善隆	山崎洋志	小野茂
	笠原幸	柳本隼人	興梶宜伸	坂井宗輝
	岩永彩子	山田大地	蒔崎研士	権藤三佳
	田原裕章	野中慧吾	門田真澄	相賀照文
	村上久美	合原翔平	野田知那美	西村慶士郎
	重永萌	中村咲希	坂井美咲	小田成美

補助員 ① 敬徳 ② 三養基 ③ 敬徳 ④ 龍谷

試合日程 (1日目)男子個人・女子団体 (2日目)女子個人・男子団体

令和4年度佐賀県高等学校総合体育大会 【剣道】

令和4年5月28日（土）：諸富文化体育館

男子団体

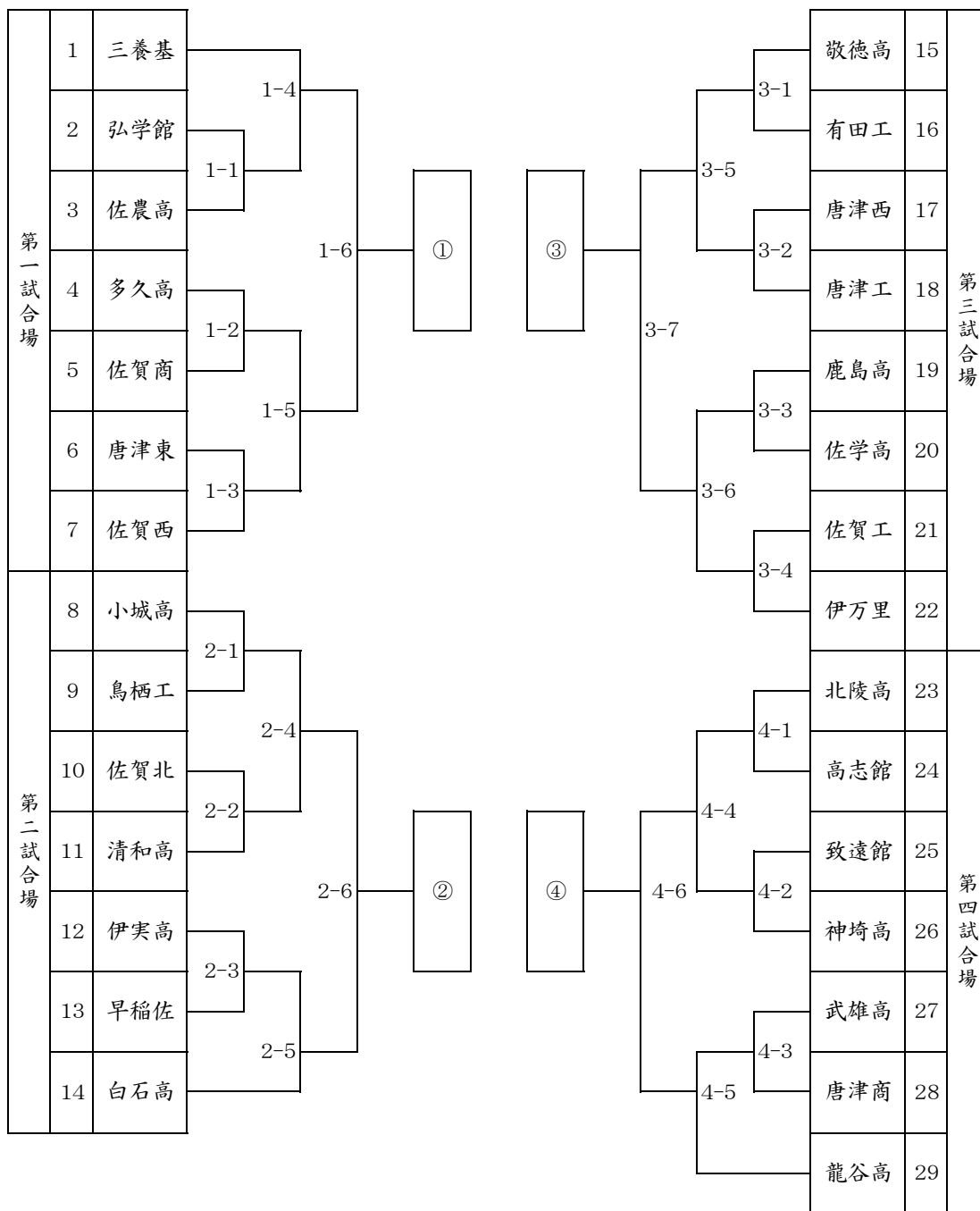

決勝リーグ試合順

第1試合場 第2試合場

- 1試合目 ①-② ③-④
 2試合目 1試合目での勝者が居残り、敗者が移動 (引き分けた場合、シード順の低い方が移動)
 3試合目 対戦していないチーム同士

令和4年度佐賀県高等学校総合体育大会

【剣道】

令和4年5月27日（金）：諸富文化体育館

女子団体

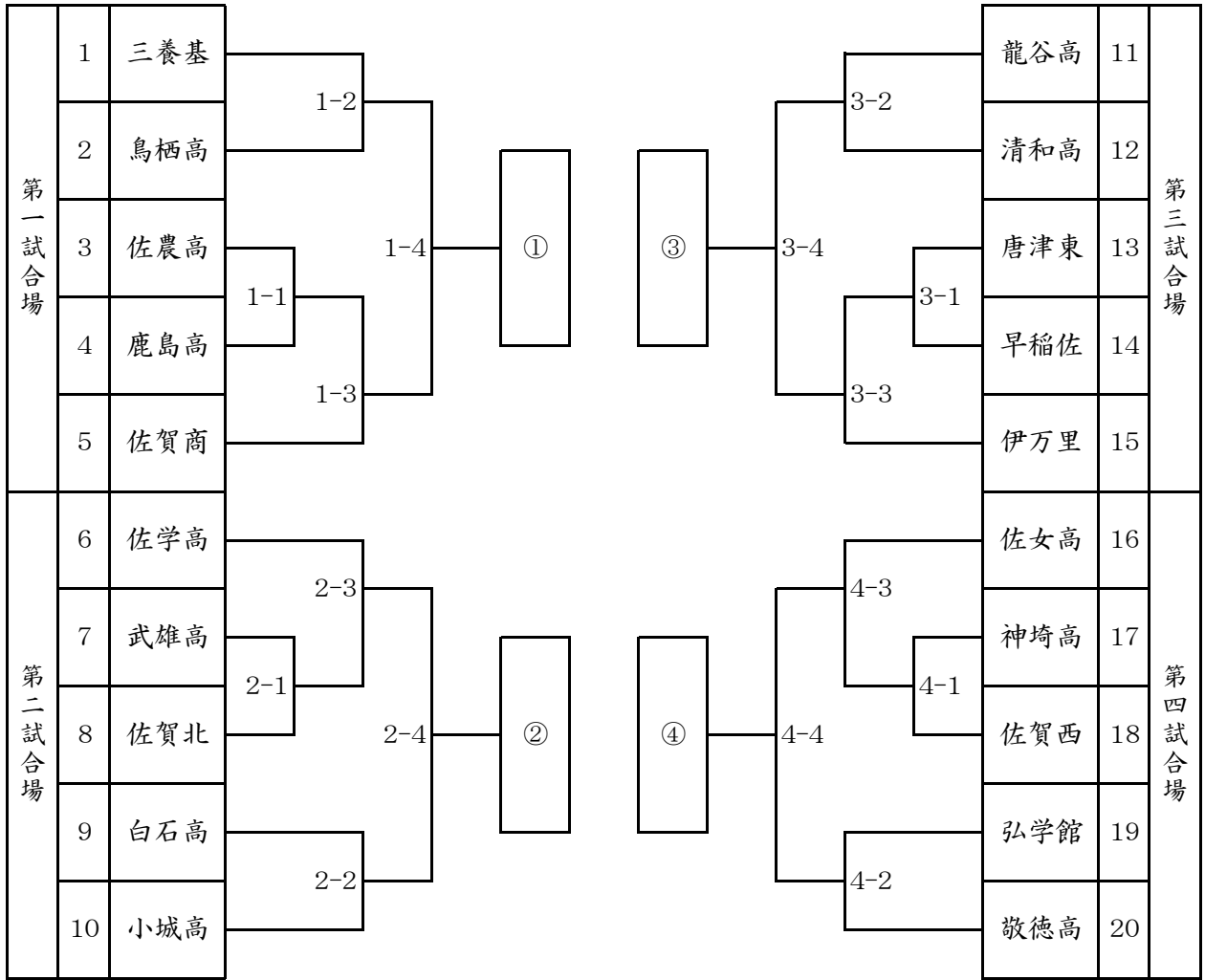

決勝リーグ試合順

第1試合場 第2試合場

- 1試合目 ①-② ③-④
- 2試合目 1試合目での勝者が居残り、敗者が移動 (引き分けた場合、シード順の低い方が移動)
- 3試合目 対戦していないチーム同士

令和4年5月27日（金）：諸富文化体育館

男子個人

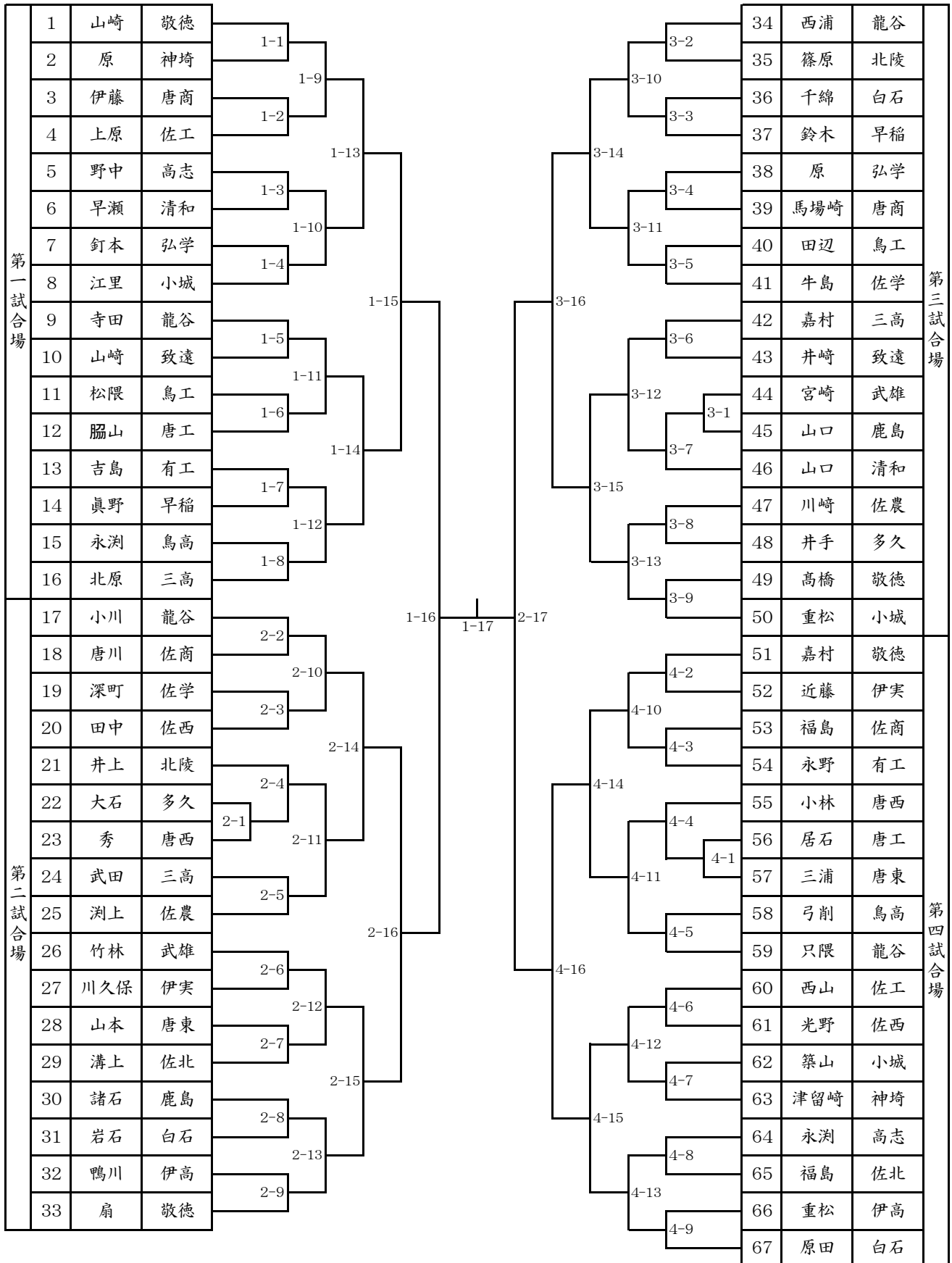

令和4年度佐賀県高等学校総合体育大会

【剣道】

令和4年5月28日(土)：諸富文化体育館

女子個人

第一試合場	1	碓	三高	1-5 1-1 1-2 1-6 1-7 1-3 1-4 1-8 1-9 1-10 1-11 1-12	1-11 1-12	1-13	2-12	3-11 3-9 3-10 3-8	3-5 3-1 3-2 3-6	25	一番ヶ瀬	三高	第三試合場
	2	岡部	清和							26	中村	鹿島	
	3	竹下	佐農							27	力武	伊高	
	4	金津	武雄							28	杉田	神埼	
	5	田中	佐商							29	藤武	佐農	
	6	田島	佐女							30	竹下	佐工	
	7	井口	龍谷							31	古場	武雄	
	8	林	伊高							32	小川	龍谷	
	9	池内	神埼							33	堀岡	佐商	
	10	門岡	小城							34	桑原	弘学	
	11	大串	伊実							35	中牟田	小城	
	12	井石	佐学							36	佐藤	佐学	
第二試合場	13	西	三高	2-5 2-1 2-9 2-2 2-6 2-11 2-7 2-3 2-10 2-4 2-8	2-11	4-11	4-9 4-10	4-5 4-1 4-2 4-6	4-7 4-3 4-4	37	土井	龍谷	第四試合場
	14	江口	佐北							38	大島	白石	
	15	緒方	鳥高							39	森園	佐西	
	16	岡崎	白石							40	櫻木	佐北	
	17	奥野	鹿島							41	土井	佐学	
	18	中山	敬徳							42	米岡	敬徳	
	19	松井	唐東							43	増本	唐東	
	20	香月	佐西							44	原	鳥高	
	21	伊藤	佐学							45	伊藤	早稲	
	22	田中	早稲							46	大屋	清和	
	23	近本	弘学							47	山田	佐女	
	24	久富	小城							48	牛嶋	三高	

令和4年度 佐賀県高等学校総合体育大会 選手一覧表

(男子の部)

番号	学校名	監督	1	2	3	4	5	6	7	個人1	個人2	別枠1	別枠2	別枠3	別枠4
1	鳥栖高	横尾								永湊	弓削				
2	三養基	田原	武田	嘉村	原	綾部	北原	山下	西川	武田	嘉村	北原			
3	神埼高	権藤	津留崎	原	江頭	黒谷	鍋島	岩本	松藤	津留崎	原				
4	佐賀西	嘉村	光野	田中	下西	加藤	峰松	北古賀	樋口	光野	田中				
5	佐賀北	合原	福島	中村	溝上	古賀	田中			福島	溝上				
6	致遠館	高垣	井崎有	山崎	井崎功	津川	松田	白濱		山崎	井崎有				
7	小城高	畑田	築山	江里	児島	佐藤	重松	白浜	美山	築山	江里	重松			
8	唐津東	前田	三浦	篠原	山本	飯盛	片首	山浦	金野尾	三浦	山本				
9	唐津西	蒔崎	秀	小林	渡辺	名古屋				秀	小林				
10	伊万里	山口	重松	中村	鴨川	渡邊	溝江	前田	春田	重松	鴨川				
11	武雄高	小野	宮崎	千綿	下	竹林	野中	山下	松尾	宮崎	竹林				
12	白石高	筒井	原田	光岡	岩石	松本	諸富	三池	山口	岩石	千綿	原田			
13	鹿島高	山崎	江崎	川島	弥永	山口	馬場	原田	新宮	山口	諸石				
14	多久高	古賀	大石	井手	大井手					大石	井手				
15	高志館	荒木	永湊	吉原	野中	谷口	森永			野中	永湊				
16	伊実高	山田	近藤	川久保	中島	山口	中村	鴨川	渡邊	近藤	川久保				
17	佐農高	江原	湊上	川崎	片倉	辻	土井	佐藤	塚本	湊上	川崎				
18	鳥栖工	釘本	田辺	百崎	古賀	松隈	黒木	野田	池田	松隈	田辺				
19	佐賀工	平井	西山	上原	瀬田	島	原田			西山	上原				
20	唐津工	野田	脇山	居石	熊本	上田	中山	松永	松崎	居石	脇山				
21	有田工	興梠	永野	吉島	太田					永野	吉島				
22	佐賀商	宮崎	唐川	福島	小川	清水				唐川	福島				
23	唐津商	川副	伊藤	角	中西	草場	馬場崎			伊藤	馬場崎				
24	佐学高	八木	高橋	牛島	深町健	吉原	山田	廣瀬	深町優	牛島	深町				
25	龍谷高	西村	西浦	小川	只隈	大塚	寺田	川内	野中	只隈	寺田	西浦	小川		
26	清和高	栗丸	早瀬	山口	小野					早瀬	山口				
27	北陵高	嘉村	篠原	井上	藤永	森本	横尾	藤井	岸川	篠原	井上				
28	敬徳高	吉村	嘉村	扇	山崎	高橋	正影	稻富	小幡	高橋		山崎	扇	嘉村	
29	弘学館	久世	原	湊上	釘本	山野井	江上	大森	内田	原	釘本				
30	東明館														
31	早稲佐	川崎	鈴木	中川	渡邊	本村	中尾	菅原	眞野	鈴木	眞野				

令和4年度佐賀県高等学校総合体育大会 選手一覧表

(女子 の 部)

番号	学校名	監督	1	2	3	4	5	6	7	個人1	個人2	別枠1	別枠2	別枠3	別枠4
1	鳥栖高	横尾	緒方	原	岩丸	徳安	中川原	大坪	中山	緒方	原				
2	三養基	八坂	一番ヶ瀬	碓	石井	牛嶋	糸山	嶋内	藤崎			碓	牛嶋	一番ヶ瀬	西
3	神埼高	権藤	池内	杉田	合田					杉田	池内				
4	佐賀西	嘉村	森園	香月	黒山	興梠	野口	大沢	瀬戸	森園	香月				
5	佐賀北	内川	江口芽	櫻木	吉田	平	冨永	江口薫	吉武	江口	櫻木				
6	致遠館														
7	小城高	畑田	中牟田	門岡	岩本	永田	七浦	久富	北島	中牟田	門岡	久富			
8	唐津東	前田	増本	松井	山崎	小松	蒔崎			増本	松井				
9	伊万里	野中	林	力武	藤川	梶原	樋口	春田	牧瀬	林	力武				
10	武雄高	相賀	金津	織田	中島	古場	中島	高田		金津	古場				
11	白石高	中村	岡崎	大島	川崎	田口	三根	山口	宮崎	大島	岡崎				
12	鹿島高	山崎	奥野	新宮	中嶋	中村	山田	城	中原	中村	奥野				
13	多久高														
14	伊実高	池田								大串					
15	佐農高	笠原	藤武	竹下	野中	佐保				藤武	竹下				
16	佐賀工	平井								竹下					
17	佐賀商	宮崎	田中	堀岡	古賀	片渕	前田	石丸	唐川	田中	堀岡				
18	佐学高	八木	佐藤	井石	伊藤	土井	坂井	堀内	尾崎	伊藤	土井	井石	佐藤		
19	龍谷高	西村	土井	井口	新田	西川	小川	檜橋	橋本	井口	小川	土井			
20	清和高	芹田	岡部	大屋	山田	陣内	柳田	野口	多良	岡部	大屋				
21	佐女高	中島	徳廣	田島	徳川	新藤	岩村	黒谷	中村	田島	山田				
22	弘学館	岩永	桑原	近本	田中	高田				桑原	近本				
23	敬徳高	門田	小野原	中山	井上	沖田	米岡	松尾	宮崎	米岡	中山				
24	早稲佐	川崎	伊藤	田中	高崎	丹羽	坂本	竹内	奥田	田中	伊藤				