

令和2年度 佐賀県高等学校テニス新人大会(兼 第43回全国選抜高校テニス大会佐賀県大会)
10月10, 11日 (於 SAGAサンライズパーク庭球場)

男子団体
優勝

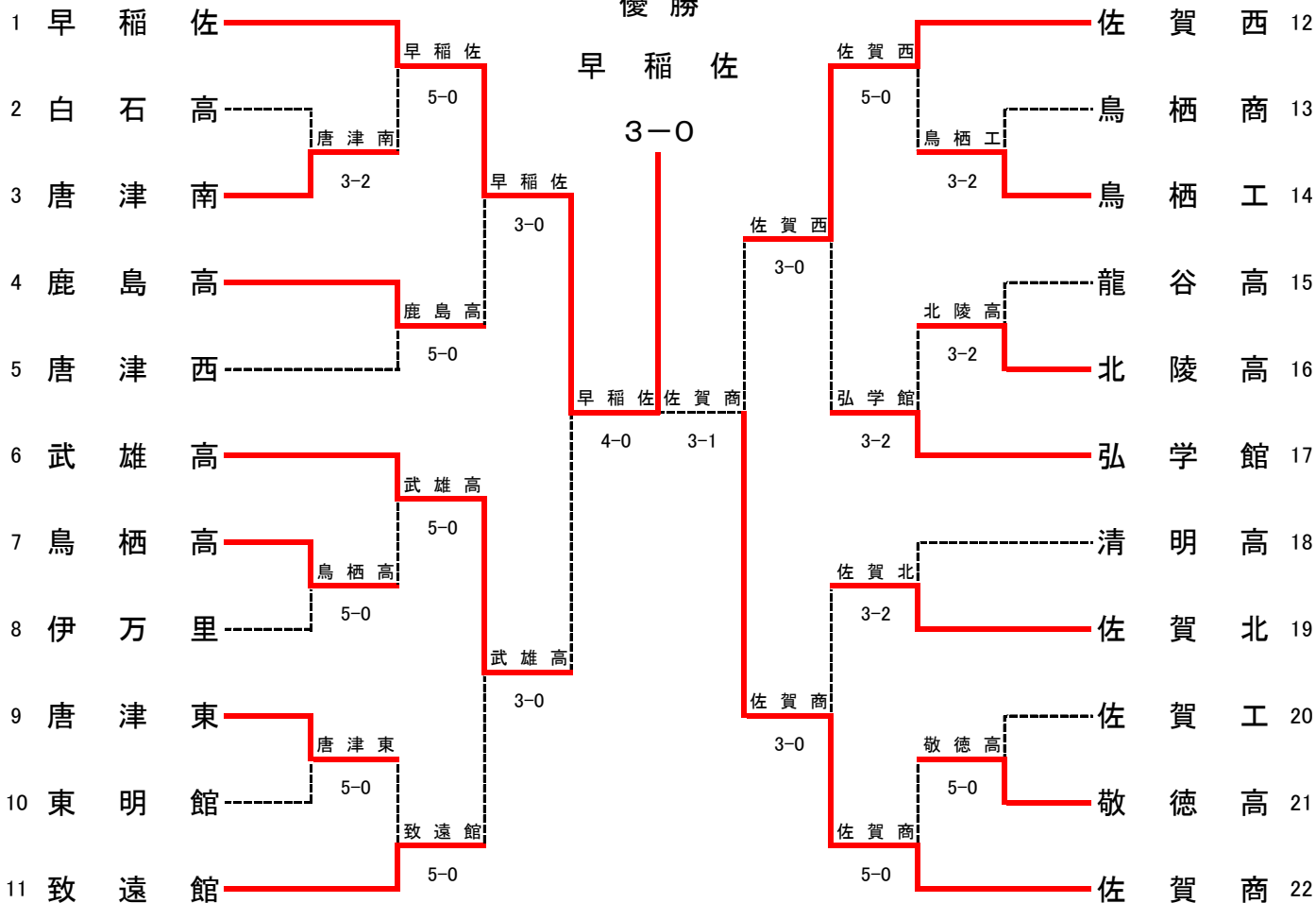

◇第2代表決定戦 < メインドロー上で対戦済みの場合は、新たな対戦は行わない >

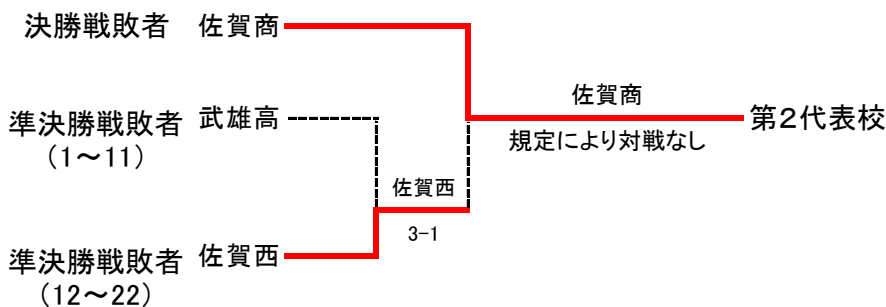

結果	
1位	早稲田佐賀高校
2位	佐賀商業高校
3位	佐賀西高校
3位	武雄高校

令和2年度 佐賀県高等学校テニス新人大会(兼 第43回全国選抜高校テニス大会佐賀県大会)
10月10日 (於 SAGAサンライズパーク庭球場)

女子団体
優勝

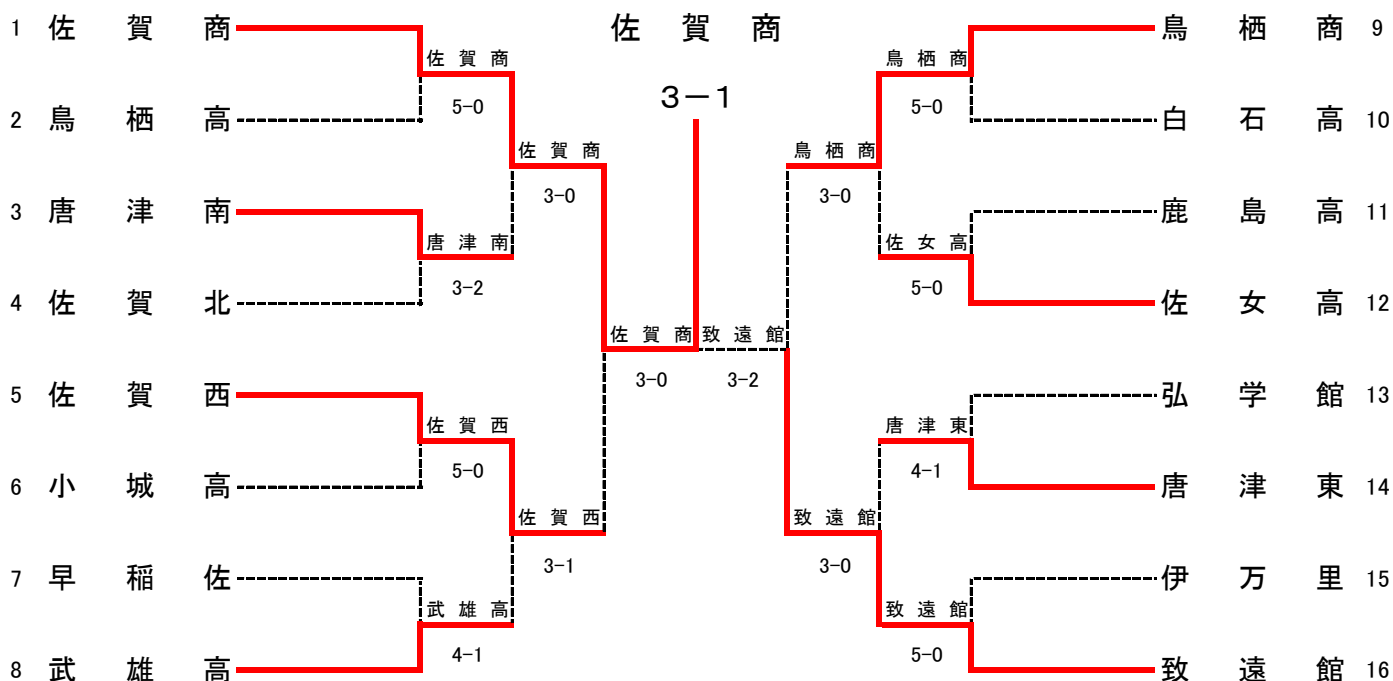

◇第2代表決定戦 < メインドロー上で対戦済みの場合は、新たな対戦は行わない >

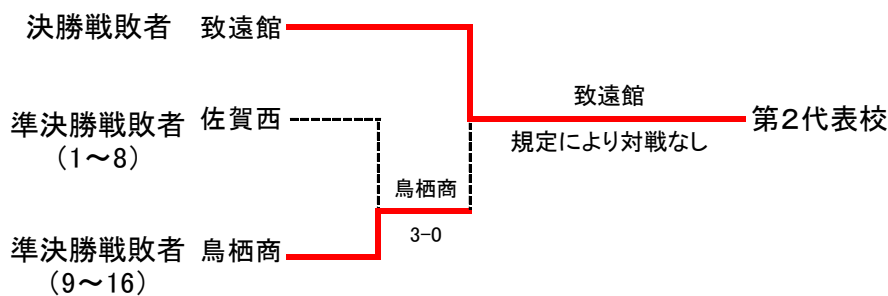

結果	
1位	佐賀商業高校
2位	致遠館高校
3位	鳥栖商業高校
3位	佐賀西高校

男子シングルス

1	四枝 郁人 (早佐)	四枝 郁人	6-0	三溝 真人	8-4	儀久 倅 (佐商)	68
2	加藤 正登 (鳥工)	加藤 正登	6-1	三溝 真人	8-4	儀久 倅 (佐商)	69
3	軸屋 圭生 (鳥商)	軸屋 圭生	6-0	三溝 真人	8-4	儀久 倅 (佐商)	70
4	田中 啓太 (佐学)	田中 啓太	6-0	三溝 真人	8-4	儀久 倅 (佐商)	71
5	盛田 快音 (唐南)	盛田 快音	6-0	三溝 真人	8-4	儀久 倅 (佐商)	72
6	古野 壯真 (佐商)	古野 壯真	6-4	三溝 真人	8-4	儀久 倅 (佐商)	73
7	荒木 悠太郎 (佐北)	荒木 悠太郎	6-3	三溝 真人	8-4	儀久 倅 (佐商)	74
8	立野 快翔 (北陵)	立野 快翔	6-0	三溝 真人	8-4	儀久 倅 (佐商)	75
9	一丸 創平 (武雄)	一丸 創平	6-0	三溝 真人	8-4	儀久 倅 (佐商)	76
10	馬場 音樹 (鹿島)	馬場 音樹	6-0	三溝 真人	8-4	儀久 倅 (佐商)	77
11	岩崎 勇太 (佐西)	岩崎 勇太	6-0	三溝 真人	8-4	儀久 倅 (佐商)	78
12	岩佐 嶺 (敬徳)	岩佐 嶺	7-6(5)	三溝 真人	8-4	儀久 倅 (佐商)	79
13	福井 亮平 (龍谷)	福井 亮平	6-1	三溝 真人	8-4	儀久 倅 (佐商)	80
14	島大 翔 (清明)	島大 翔	6-0	三溝 真人	8-4	儀久 倅 (佐商)	81
15	川原 幸大 (東明)	川原 幸大	6-0	三溝 真人	8-4	儀久 倅 (佐商)	82
16	大塚 光 (弘学)	大塚 光	6-2	三溝 真人	8-4	儀久 倅 (佐商)	83
17	高原 幸大 (早佐)	高原 幸大	6-0	三溝 真人	8-4	儀久 倅 (佐商)	84
18	前田 恭佑 (弘学)	前田 恭佑	6-2	三溝 真人	8-4	儀久 倅 (佐商)	85
19	増本 步夢 (唐西)	増本 步夢	6-2	三溝 真人	8-4	儀久 倅 (佐商)	86
20	別府 優太 (鹿島)	別府 優太	6-4	三溝 真人	8-4	儀久 倅 (佐商)	87
21	石橋 城二 (佐西)	石橋 城二	7-6(5)	三溝 真人	8-4	儀久 倅 (佐商)	88
22	永淵 智章 (鳥栖)	永淵 智章	6-1	三溝 真人	8-4	儀久 倅 (佐商)	89
23	進藤 大夢 (鳥工)	進藤 大夢	6-4	三溝 真人	8-4	儀久 倅 (佐商)	90
24	宮口 大和 (伊高)	宮口 大和	6-1	三溝 真人	8-4	儀久 倅 (佐商)	91
25	長谷 一輝 (唐東)	長谷 一輝	6-0	三溝 真人	8-4	儀久 倅 (佐商)	92
26	井手 碧唯 (鳥商)	井手 碧唯	6-0	三溝 真人	8-4	儀久 倅 (佐商)	93
27	和田 直之 (早佐)	和田 直之	6-1	三溝 真人	8-4	儀久 倅 (佐商)	94
28	原口 凜太郎 (佐商)	原口 凜太郎	6-2	三溝 真人	8-4	儀久 倅 (佐商)	95
29	西陵 太 (北陵)	西陵 太	6-0	三溝 真人	8-4	儀久 倅 (佐商)	96
30	乾 佑樹 (東明)	乾 佑樹	6-3	三溝 真人	8-4	儀久 倅 (佐商)	97
31	自見 朋大 (白石)	自見 朋大	6-2	三溝 真人	8-4	儀久 倅 (佐商)	98
32	福永 陸斗 (佐工)	福永 陸斗	6-3	三溝 真人	8-4	儀久 倅 (佐商)	99
33	田中 道春 (致遠)	田中 道春	6-1	三溝 真人	8-4	儀久 倅 (佐商)	100
34	橋本 壯生 (佐西)	橋本 壯生	6-0	三溝 真人	8-4	儀久 倅 (佐商)	101
35	北村 颯麻 (致遠)	北村 颯麻	6-0	三溝 真人	8-4	儀久 倅 (佐商)	102
36	森永 兼幸 (佐学)	森永 兼幸	6-0	三溝 真人	8-4	儀久 倅 (佐商)	103
37	日高 開斗 (唐西)	日高 開斗	6-1	三溝 真人	8-4	儀久 倅 (佐商)	104
38	立石 大宙 (佐工)	立石 大宙	6-1	三溝 真人	8-4	儀久 倅 (佐商)	105
39	立川 郁士 (北陵)	立川 郁士	6-2	三溝 真人	8-4	儀久 倅 (佐商)	106
40	山口 凌平 (伊高)	山口 凌平	6-2	三溝 真人	8-4	儀久 倅 (佐商)	107
41	向井 重虎 (鹿島)	向井 重虎	6-3	三溝 真人	8-4	儀久 倅 (佐商)	108
42	西村 秀太郎 (弘学)	西村 秀太郎	6-3	三溝 真人	8-4	儀久 倅 (佐商)	109
43	松尾 健太郎 (佐北)	松尾 健太郎	6-3	三溝 真人	8-4	儀久 倅 (佐商)	110
44	光武 晃哉 (武雄)	光武 晃哉	6-3	三溝 真人	8-4	儀久 倅 (佐商)	111
45	江口 亨明 (敬徳)	江口 亨明	7-6(4)	三溝 真人	8-4	儀久 倅 (佐商)	112
46	大島 龍太 (佐商)	大島 龍太	6-1	三溝 真人	8-4	儀久 倅 (佐商)	113
47	伊 偉 尽 (早佐)	伊 偉 尽	6-3	三溝 真人	8-4	儀久 倅 (佐商)	114
48	諸熊 智次 (唐南)	諸熊 智次	6-3	三溝 真人	8-4	儀久 倅 (佐商)	115
49	四ヶ所 大翔 (東明)	四ヶ所 大翔	7-5	三溝 真人	8-4	儀久 倅 (佐商)	116
50	新開 拓海 (鳥栖)	新開 拓海	6-0	三溝 真人	8-4	儀久 倅 (佐商)	117
51	手塚 優斗 (佐商)	手塚 優斗	6-1	三溝 真人	8-4	儀久 倅 (佐商)	118
52	内川 裕太 (佐北)	内川 裕太	6-1	三溝 真人	8-4	儀久 倅 (佐商)	119
53	百崎 巧樹 (致遠)	百崎 巧樹	6-0	三溝 真人	8-4	儀久 倅 (佐商)	120
54	吉岡 陽永 (佐工)	吉岡 陽永	6-0	三溝 真人	8-4	儀久 倅 (佐商)	121
55	村上 颯汰 (龍谷)	村上 颯汰	6-1	三溝 真人	8-4	儀久 倅 (佐商)	122
56	岸川 文竜 (武雄)	岸川 文竜	6-1	三溝 真人	8-4	儀久 倅 (佐商)	123
57	木塚 琉梧 (清明)	木塚 琉梧	6-0	三溝 真人	8-4	儀久 倅 (佐商)	124
58	伊藤 颯梧 (唐東)	伊藤 颯梧	6-0	三溝 真人	8-4	儀久 倅 (佐商)	125
59	天本 哲平 (鳥栖)	天本 哲平	6-0	三溝 真人	8-4	儀久 倅 (佐商)	126
60	松尾 渚 (白石)	松尾 渚	6-0	三溝 真人	8-4	儀久 倅 (佐商)	127
61	鎌田 力 (伊高)	鎌田 力	6-2	三溝 真人	8-4	儀久 倅 (佐商)	128
62	大久保 新 (鳥商)	大久保 新	6-1	三溝 真人	8-4	儀久 倅 (佐商)	129
63	古賀 圭吾 (鳥工)	古賀 圭吾	6-4	三溝 真人	8-4	儀久 倅 (佐商)	130
64	北原 寛太郎 (佐西)	北原 寛太郎	6-4	三溝 真人	8-4	儀久 倅 (佐商)	131
65	松本 鼎 (唐東)	松本 鼎	6-0	三溝 真人	8-4	儀久 倅 (佐商)	132
66	深町 汰生 (小城)	深町 汰生	6-3	三溝 真人	8-4	儀久 倅 (佐商)	133
67	岡本 宗磨 (早佐)	岡本 宗磨	6-0	三溝 真人	8-4	儀久 倅 (佐商)	134
68	儀久 倅 (佐商)	儀久 倅	8-6	三溝 真人	8-4	儀久 倅 (佐商)	135
69	尾太 亮都 (東明)	尾太 亮都	6-1	三溝 真人	8-4	儀久 倅 (佐商)	69
70	中島 恭一郎 (唐東)	中島 恭一郎	6-1	三溝 真人	8-4	儀久 倅 (佐商)	70
71	中善 恒希 (佐西)	中善 恒希	6-1	三溝 真人	8-4	儀久 倅 (佐商)	71
72	竜田 響 (龍谷)	竜田 響	6-3	三溝 真人	8-4	儀久 倅 (佐商)	72
73	中村 公治 (伊高)	中村 公治	6-3	三溝 真人	8-4	儀久 倅 (佐商)	73
74	橋本 将久 (清和)	橋本 将久	7-6(5)	三溝 真人	8-4	儀久 倅 (佐商)	74
75	秋元 義久 (早佐)	秋元 義久	6-2	三溝 真人	8-4	儀久 倅 (佐商)	75
76	寺田 朋央 (敬徳)	寺田 朋央	6-3	三溝 真人	8-4	儀久 倅 (佐商)	76
77	古賀 光 (鳥栖)	古賀 光	6-4	三溝 真人	8-4	儀久 倅 (佐商)	77
78	真島 龍矢 (佐北)	真島 龍矢	6-1	三溝 真人	8-4	儀久 倅 (佐商)	78
79	中西 寛史 (佐学)	中西 寛史	6-4	三溝 真人	8-4	儀久 倅 (佐商)	79
80	森口 翔博 (佐学)	森口 翔博	6-0	三溝 真人	8-4	儀久 倅 (佐商)	80
81	本村 翔磨 (白石)	本村 翔磨	6-0	三溝 真人	8-4	儀久 倅 (佐商)	81
82	永原 伊織 (武雄)	永原 伊織	6-0	三溝 真人	8-4	儀久 倅 (佐商)	82
83	西津 望 (佐西)	西津 望	6-0	三溝 真人	8-4	儀久 倅 (佐商)	83
84	山口 大貴 (鹿島)	山口 大貴	6-0	三溝 真人	8-4	儀久 倅 (佐商)	84
85	小田 雄一朗 (致遠)	小田 雄一朗	6-3	三溝 真人	8-4	儀久 倅 (佐商)	85
86	田淵 晴也 (弘学)	田淵 晴也	6-1	三溝 真人	8-4	儀久 倅 (佐商)	86
87	西田 真之介 (鳥工)	西田 真之介	6-1	三溝 真人	8-4	儀久 倅 (佐商)	87
88	井原 康成 (清明)	井原 康成	6-2	三溝 真人	8-4	儀久 倅 (佐商)	88
89	伊丸 拓矢 (唐西)	伊丸 拓矢	6-2	三溝 真人	8-4	儀久 倅 (佐商)	89
90	藤谷 弘史 (鳥栖)	藤谷 弘史	6-0	三溝 真人	8-4	儀久 倅 (佐商)	90
91	林 勇人 (高志)	林 勇人	6-2	三溝 真人	8-4	儀久 倅 (佐商)	91
92	香月 大和 (早佐)	香月 大和	6-0	三溝 真人	8-4	儀久 倅 (佐商)	92
93	才木 寛登 (北陵)	才木 寛登	6-0	三溝 真人	8-4	儀久 倅 (佐商)	93
94	福井 吏騎 (鳥商)	福井 吏騎	6-1	三溝 真人	8-4	儀久 倅 (佐商)	94
95	伊藤 旭飛 (佐商)	伊藤 旭飛	7-6(5)	三溝 真人	8-4	儀久 倅 (佐商)	95
96	多田 航 (白石)	多田 航	6-0	三溝 真人	8-4	儀久 倅 (佐商)	96
97	竹村 康佑 (致遠)	竹村 康佑	6-1	三溝 真人	8-4	儀久 倅 (佐商)	97
98	伊藤 旭飛 (佐商)	伊藤 旭飛	6-1	三溝 真人	8-4	儀久 倅 (佐商)	98
99	多田 航 (白石)	多田 航	6-0	三溝 真人	8-4	儀久 倅 (佐商)	99
100	竹村 康佑 (致遠)	竹村 康佑	6-1	三溝 真人	8-4	儀久 倅 (佐商)	100
101	伊藤 旭飛 (佐商)	伊藤 旭飛	6-1	三溝 真人	8-4	儀久 倅 (佐商)	101
102	多田 航 (白石)	多田 航	6-0	三溝 真人	8-4	儀久 倅 (佐商)	102
103	竹村 康佑 (致遠)	竹村 康佑	6-1	三溝 真人	8-4	儀久 倅 (佐商)	103
104	伊藤 旭飛 (佐商)	伊藤 旭飛	6-1	三溝 真人	8-4	儀久 倅 (佐商)	104
105	多田 航 (白石)	多田 航	6-0	三溝 真人	8-4	儀久 倅 (佐商)	105
106	竹村 康佑 (致遠)	竹村 康佑	6-1	三溝 真人	8-4	儀久 倅 (佐商)	106
107	伊藤 旭飛 (佐商)	伊藤 旭飛	6-1	三溝 真人	8-4	儀久 倅 (佐商)	107
108	多田 航 (白石)	多田 航	6-0	三溝 真人	8-4	儀久 倅 (佐商)	108
109	竹村 康佑 (致遠)	竹村 康佑	6-1	三溝 真人	8-4	儀久 倅 (佐商)	109
110	伊藤 旭飛 (佐商)	伊藤 旭飛	6-1	三溝 真人	8-4	儀久 倅 (佐商)	110
111	多田 航 (白石)	多田 航	6-0	三溝 真人	8-4	儀久 倅 (佐商)	111
112	竹村 康佑 (致遠)	竹村 康佑	6-1	三溝 真人	8-4	儀久 倅 (佐商)	112
113	伊藤 旭飛 (佐商)	伊藤 旭飛	6-1	三溝 真人	8-4	儀久 倅 (佐商)	113
114	多田 航 (白石)	多田 航	6-0	三溝 真人	8-4	儀久 倅 (佐商)	114
115	竹村 康佑 (致遠)	竹村 康佑	6-1	三溝 真人	8-4	儀久 倅 (佐商)	115
116	伊藤 旭飛 (佐商)	伊藤 旭飛	6-1	三溝 真人	8-4	儀久 倅 (佐商)	116
117	多田 航 (白石)	多田 航	6-0	三溝 真人	8-4	儀久 倅 (佐商)	117
118	竹村 康佑 (致遠)	竹村 康佑	6-1	三溝 真人	8-4	儀久 倅 (佐商)	118
119	伊藤 旭飛 (佐商)	伊藤 旭飛	6-1	三溝 真人	8-4	儀久 倅 (佐商)	119
120	多田 航 (白石)	多田 航	6-0	三溝 真人	8-4	儀久 倅 (佐商)	120
121	竹村 康佑 (致遠)	竹村 康佑	6-1	三溝 真人	8-4	儀久 倅 (佐商)	121
122	伊藤 旭飛 (佐商)	伊藤 旭飛	6-1	三溝 真人	8-4	儀久 倅 (佐商)	122
123	多田 航 (白石)	多田 航	6-0	三溝 真人	8-4	儀久 倅 (佐商)	123
124	竹村 康佑 (致遠)	竹村 康佑	6-1	三溝 真人	8-4	儀久 倅 (佐商)	124
125	伊藤 旭飛 (佐商)	伊藤 旭飛	6-1	三溝 真人	8-4	儀久 倅 (佐商)	125
126	多田 航 (白石)	多田 航	6-0	三溝 真人	8-4	儀久 倅 (佐商)	126
127	竹村 康佑 (致遠)	竹村 康佑	6-1	三溝 真人	8-4	儀久 倅 (佐商)	127
128	伊藤 旭飛 (佐商)	伊藤 旭飛	6-1	三溝 真人	8-4	儀久 倅 (佐商)	128
129	多田 航 (白石)	多田 航	6-0	三溝 真人	8-4	儀久 倅 (佐商)	129
130	竹村 康佑 (致遠)	竹村 康佑	6-1	三溝 真人	8-4	儀久 倅 (佐商)	130
131	伊藤 旭飛 (佐商)	伊藤 旭飛	6-1	三溝 真人	8-4	儀久 倅 (佐商)	131
132	多田 航 (白石)	多田 航	6-0	三溝 真人	8-4	儀久 倅 (佐商)	132
133	竹村 康佑 (致遠)	竹村 康佑	6-1	三溝 真人	8-4	儀久 倅 (佐商)	133
134	伊藤 旭飛 (佐商)	伊藤 旭飛	6-1	三溝 真人	8-4	儀久 倅 (佐商)	134
135	多田 航 (白石)	多田 航	6-0	三溝 真人	8-4	儀久 倅 (佐商)	135

【3, 4位決定戦】
 67 岡本 宗磨 (早佐) 儀久 倅 8-6
 68 儀久 倅 (佐商)

【7, 8位決定戦】
 25 長谷 一輝 (唐東) 長谷 一輝
 85 西津 望 (佐西) 8-3

【5, 6位決定戦】
 橋本 壯生 8-2 長谷 一輝 (唐東) 25
 橋本 壯生 8-1 西津 望 (佐西) 34
 橋本 壯生 8-1 宗藤 伸哉 (早佐) 114

男子ダブルス

Main tournament bracket table for Men's Doubles, listing 86 participants on the left and 86 on the right, with match results and scores in the center. The bracket is a single-elimination tournament with a consolation round. The central column shows the progression of the winners, including the final match between 三溝・岡本 and 橋本・酒井.

【3、4位決定戦】
久 倅太人哉
岐枝藤 柳郁伸
【7、8位決定戦】
孝 郎也大久
堤田高秋 淵原元

【5、6位決定戦】
竹永堤田高秋長伊
村原 孝
淵原元谷藤
康伊太晴幸義一颯
佑織郎也大久禪梧
（武雄） 12
（弘学） 32
（早佐） 60
（唐東） 66

女子シングルス

1	糸山 日菜 (鳥商)		糸山 日菜	武藤 ひまり (佐商)	51
2	西田 早慧 (早佐)	片野 琴絵	6-0	堀江 彩千華 (白石)	52
3	片野 琴絵 (佐北)	W-0		宮崎 心雪 (唐南)	53
4	中尾 彩乃 (致遠)	中尾 彩乃	6-0	前野 翔南 (鳥商)	54
5	坂村 渚紗 (小城)	6-2	中村 倫子	江頭 裕佳子 (致遠)	55
6	坂口 彩夏 (鳥栖)	中村 倫子	6-1	廣瀬 由佳 (鳥栖)	56
7	中村 倫子 (唐南)	6-0		千住 千夏 (佐西)	57
8	三根 佑月 (白石)		糸山 日菜	藤瀬 愛佳 (弘学)	58
9	古市 釉 (弘学)	三根 佑月	6-2	中島 陽菜 (鳥商)	59
10	納富 友里 (清明)	古市 釉	6-0	田島 優衣 (佐北)	60
11	長谷川 由真 (佐商)		坂本 有未翔	宮本 優芽 (唐東)	61
12	上田 穂波 (鹿島)	長谷川 由真	6-2	平川 紗季 (鹿島)	62
13	坂本 有未翔 (唐東)	坂本 有未翔	6-3	西村 来望 (佐商)	63
14	北 花実 (武雄)		糸山 日菜	江向 鈴夏 (鳥商)	64
15	石井 咲良 (早佐)	北 花実	6-2	吉田 葵 (佐女)	65
16	山崎 怜愛 (唐東)	山崎 怜愛	7-5	古川 沙羅 (伊高)	66
17	中山 芽依 (鳥商)	中山 芽依	6-2	百武 心菜 (鹿島)	67
18	野中 菜央 (鳥栖)	6-2	森木 紫穂	岩瀬 愛華 (武雄)	68
19	森木 紫穂 (致遠)	森木 紫穂	6-1	原田 平帆香 (致遠)	69
20	馬渡 真衣 (佐女)		香月 琴菜	森 光美 (小城)	70
21	古賀 帆葉 (小城)	馬渡 真衣	6-4	大坪 茉愛 (清明)	71
22	原口 実久 (佐西)	原口 実久	6-3	内藤 静花 (唐南)	72
23	山崎 衣里 (弘学)	山崎 衣里	6-3	亀田 萌々香 (早佐)	73
24	力武 ゆら (伊高)	香月 琴菜	6-1	井手 結月 (白石)	74
25	香月 琴菜 (佐商)	香月 琴菜	6-1	仲村 悠花 (佐商)	75
26	毛利 優奈 (佐商)		糸山 日菜	室屋 優羽 (佐商)	76
27	古谷 彩華 (鳥商)	毛利 優奈	6-0	高岸 歩果 (小城)	77
28	諸藤 琉奈 (鳥栖)	古谷 彩華	6-1	藤井 葉翠 (唐東)	78
29	寺脇 小夏 (弘学)	植松 詩乃	6-4	有蘭 小春 (佐西)	79
30	植松 詩乃 (武雄)	植松 詩乃	6-3	前山 輝奈 (白石)	80
31	村田 葉夕美 (佐西)	村田 葉夕美	6-3	島 颯香 (佐北)	81
32	又丸 葉月 (佐西)		又丸 葉月	大古場 友里 (武雄)	82
33	石田 彩乃 (小城)	又丸 葉月	6-1	前田 朱音 (伊高)	83
34	淵上 愛華 (佐商)	淵上 愛華	6-0	石倉 心結 (致遠)	84
35	那須 彩音 (早佐)		又丸 葉月	黒木 蒼葉 (弘学)	85
36	雪竹 美月 (佐北)	雪竹 美月	6-0	森口 沙吏 (神埼)	86
37	城ヶ崎 静香 (致遠)	城ヶ崎 静香	6-2	松尾 美咲 (鳥商)	87
38	菖蒲 みゆ (鳥商)		森 ゆきの	北村 姫菜子 (致遠)	88
39	篠原 心愛 (伊高)	菖蒲 みゆ	6-3	久富 栞奈 (鳥栖)	89
40	片渚 みずき (佐商)	片渚 みずき	6-2	小野 葉彩季 (鹿島)	90
41	坂本 明日加 (唐東)		藤瀬 愛佳	岡 琴音 (鳥商)	91
42	山本 和佳 (致遠)	山本 和佳	6-2	林 綾乃 (早佐)	92
43	園田 幸奈 (佐女)	山本 和佳	6-4	山田 美咲 (佐商)	93
44	中尾 なごみ (佐女)	中尾 なごみ	6-1	渡邊 さくら (佐北)	94
45	淵上 珠羅 (白石)	中尾 なごみ	6-3	前田 瑛香 (唐東)	95
46	竜淵 みず希 (唐南)	竜淵 みず希	6-1	下田 真由 (佐女)	96
47	古賀 悠莉子 (武雄)	古賀 悠莉子	6-1	上田 杏純 (唐南)	97
48	金子 紗季 (伊高)		森 ゆきの	荒川 絵理 (武雄)	98
49	小野 輝星 (鹿島)	小野 輝星	6-0	山田 千裕 (清明)	99
50	森 ゆきの (致遠)	森 ゆきの	6-0	塚原 里帆 (致遠)	100

【3. 4位決定戦】

50	森 ゆきの (致遠)	武藤 ひまり	8-6
51	武藤 ひまり (佐商)		

【7. 8位決定戦】

32	又丸 葉月 (佐西)	江向 鈴夏	8-3
64	江向 鈴夏 (鳥商)		

【5. 6位決定戦】

香月 琴菜 (佐商)	25
又丸 葉月 (佐西)	32
江向 鈴夏 (鳥商)	64
室屋 優羽 (佐商)	76

女子ダブルス

1	塚森原	ゆ	(致遠)	塚原・森	6-0	永山・江向	糸江	山向	日鈴	菜夏	(鳥商)	34
2	小野野	田	(鹿島)	小野・久野	6-2	永山・江向	松中	尾村	穂奈	夏美	(武雄)	35
3	久和田	田	(早佐)	塚原・森	6-1	永山・江向	石山	倉本	真心	華結	(致遠)	36
4	和黒鷲	崎	(佐西)	宮崎・伊藤	7-6(1)	永山・江向	石山・山本	上本	心和	佳愛	(早佐)	37
5	山宮	崎	(唐南)	塚原・森	6-2	永山・江向	松本・内城時	寺	野真	華々	(佐商)	38
6	伊古坂	藤	(小城)	坂井・前田	6-1	永山・江向	松本・内城時	城	采萌	々々	(伊高)	39
7	坂前園	賀	(佐商)	坂井・前田	6-2	永山・江向	又丸・千住	武川	日瑛	葵香	(唐東)	40
8	廣瀨	村	(佐女)	園田・廣瀬	6-2	永山・江向	又丸・千住	田崎	玲葉	愛月	(佐西)	41
9	藤古坂	井	(弘学)	塚原・森	6-4	永山・江向	渡邊・西	丸住	千有	ら彩	(佐北)	42
10	坂宮中	田	(唐東)	坂本・宮本	6-0	武藤・毛利	渡邊・西	邊	莉凜	子音	(致遠)	43
11	古山谷	本	(鳥商)	坂本・宮本	6-4	武藤・毛利	馬渡・吉田	林上	真真	衣葵	(佐女)	44
12	山片	本	(佐商)	山本・片瀨	6-2	武藤・毛利	馬渡・吉田	田	光	美果	(小城)	45
13	黒村	岩	(武雄)	原田平・森内	6-4	武藤・毛利	西村・測上	岸川	歩紗	季季	(鹿島)	46
14	篠原	川	(伊高)	藤原・古川	6-1	武藤・毛利	西村・測上	野	み	希純	(唐南)	47
15	古片	野	(佐北)	原田平・森内	6-1	武藤・毛利	西村・測上	川	こ	恩る	(弘学)	48
16	堀江	岡	(白石)	原田平・森内	6-0	武藤・毛利	室屋・山田	上屋	来愛	華羽	(佐商)	49
17	吉原	田	(致遠)	塚原・森	8-4	武藤・毛利	室屋・山田	田柳	優美	咲佳	(佐商)	50
18	森仲	村	(佐商)	香月・仲村	6-0	武藤・毛利	室屋・山田	中脇	優小	里夏	(伊高)	51
19	大池	村	(早佐)	香月・仲村	6-0	武藤・毛利	中脇・江頭	山尾	璃佳	子乃	(弘学)	52
20	山野	口	(致遠)	香月・仲村	6-0	武藤・毛利	中脇・江頭	中江	裕佳	子子	(致遠)	53
21	青光	武	(武雄)	香月・仲村	6-1	武藤・毛利	中脇・内藤	中内	倫静	花久	(唐南)	54
22	村田	田	(佐西)	香月・仲村	6-0	武藤・毛利	中脇・内藤	内原	実菜	央夏	(佐西)	55
23	有雪	田	(佐北)	村田・有働	6-1	武藤・毛利	中脇・内藤	坂野	美彩	菜陽	(鳥商)	56
24	大納	富	(清明)	村田・有働	7-6(5)	武藤・毛利	中脇・内藤	中島	琴	音香	(鳥商)	57
25	松菖	尾	(鳥商)	松尾・藤瀨	6-0	武藤・毛利	島・蒲原	島	楓	里悠	(佐北)	58
26	三前	山	(白石)	香月・仲村	6-4	武藤・毛利	島・蒲原	原山	悠	奈波	(早佐)	59
27	中下	尾	(佐女)	中尾・下田	6-2	武藤・毛利	島・蒲原	藤田	花穂	菜加	(鹿島)	60
28	久廣	瀨	(鳥栖)	中尾・下田	6-3	武藤・毛利	坂本・藤井	武本	明葉	翠羅	(唐東)	61
29	黒杉	木	(弘学)	久高・廣瀬	6-2	武藤・毛利	江口・福田	井上	珠結	月華	(白石)	62
30	長中山	尾	(伊高)	城方晴・北村	6-2	武藤・毛利	江口・福田	手口	今そ	日よ	(武雄)	63
31	西古	浦	(佐商)	城方晴・北村	6-2	武藤・毛利	武藤・毛利	中本	そ	里	(佐女)	64
32	清水	川	(唐南)	城方晴・北村	6-0	武藤・毛利	武藤・毛利	藤利	ひ	ま	(佐商)	65
33	城北	村	(致遠)	城方晴・北村	6-0	武藤・毛利	武藤・毛利	武藤	優	奈		

【3, 4位決定戦】

18	香月	村	(佐商)	香月・仲村	8-4
34	系江	山向	(鳥商)		

【5, 6位決定戦】

17	原田	平	(致遠)	原田平・森内	7-5
33	城ヶ崎	村	(致遠)	西村・測上	6-0
49	北村	上	(佐商)	西村・測上	6-2
50	室山	屋田	(佐商)		

【7, 8位決定戦】

33	城北	村	(致遠)	城方晴・北村	6-3
50	室山	屋田	(佐商)		