

令和2年度

SAGA2020 SSP

佐賀県高等学校

スポーツ大会

～ 相撲競技 ～

日 時	令和2年 6月 21日 (土)
会 場	唐津市体育の森運動公園 相撲場
集合時間	9時00分
開始式	9時30分
競技開始	10時00分

## §1 大会次第

### 1. 開始式

- 1) 開会宣言
- 2) 国旗掲揚
- 3) 大会会長挨拶
- 4) 来賓祝辞
- 5) 優勝旗返還
- 6) 競技上の注意
- 7) 観戦上の注意
- 8) 選手宣誓  
多 久 高 校  
主 将 吉 村 陸

### 2. 競技

- 1) 団体戦
- 2) 個人戦
  - ① 無差別級  
トーナメント戦 → リーグ戦
  - ② 100kg以上級  
トーナメント戦
  - ③ 100kg級  
トーナメント戦
  - ④ 80kg級  
トーナメント戦

### 3. 閉会式

- 1) 成績発表
- 2) 表彰
- 3) 大会会長好評
- 4) 国旗降納
- 5) 閉会宣言

## §2 競技方法

- (1) 団体戦 参加チームが1校のため実施なし
- (2) 個人戦
- (イ) 無差別級  
参加者全員によるトーナメント戦で順位を決定する。
  - (ロ) その他の階級
    - ・ 80kg級
    - ・ 100kg級
    - ・ 100kg以上級の各階級でトーナメント戦を行い順位を決定する。
- ※ この大会の上位入賞は、国体強化選手選考の参考とする。
- (3) その他
- (イ) 有段者は段位マークを着用すること。
  - (ロ) 各チームは・各個人は、学校名の入ったゼッケンを付けること。

### §3 大会役員

名誉会長	桃崎 峰人	佐賀県相撲連盟会長
大会会長	秀島 直幸	唐津青翔高等学校長
副会長	内場 寅松	佐賀県相撲連盟副会長
〃	辻 登美男	〃
〃	石丸 博	〃
〃	鶴 岩己	〃
〃	久保 敏之	〃
〃	横山 秀俊	〃
〃	指山 清範	〃
〃	篠原 大助	〃
〃	上瀧 正行	〃
〃	古川 裕紀	〃
顧問	中島 照久	佐賀県相撲連盟顧問
〃	宮崎 晴幸	〃

### §4 競技役員

総務委員長	村上 英昭	佐賀県相撲連盟理事長
副総務委員長	領家 和哉 坂本 清	佐賀県相撲連盟副理事長 〃
競技委員長	小形 祥三	多久高等学校教諭
競技副委員長	篠原 大助 川添 政徳	佐賀県相撲連盟監事 〃
審判長	領家 和哉	佐賀県相撲連盟副理事長
副審判長	坂本 清 精松 稔	佐賀県相撲連盟副理事長 佐賀県相撲連盟事務局
主審	小旗 正治 (佐相連)	
審判員	西 祐輔 (佐相連) 井本 義輝 (佐相連)	元山 直紀 (佐相連)
放送係	折尾 健司 (佐相連)	
会場係	田代 大貴	唐津青翔高等学校教諭
駐車場係	田代 大貴	唐津青翔高等学校教諭
掲示係	江口 隆夫	唐津工業高等学校教諭
記録係	橋本 明子	多久高等学校教諭
進行係	小形 祥三	多久高等学校教諭
連絡係	轟木信之介	唐津青翔高等学校教諭
救護係	岡本 梓	唐津青翔高等学校養護教諭

§5 参加選手名

《団体戦》

位置	多久高校	学年
先鋒	東島 翔	1
次鋒	伊藤 晃成	2
中堅	満上 颯悟	1
副将	山崎 翔太	2
大将	緒方 太一	3
交代選手	吉村 陸	3
交代選手	富永 翔	3

《個人戦のみ》 神宮潤也 多久高校 3年

§6 団体戦

優勝 \_\_\_\_\_ 高校

§7 個人戦

《無差別級：トーナメント戦》

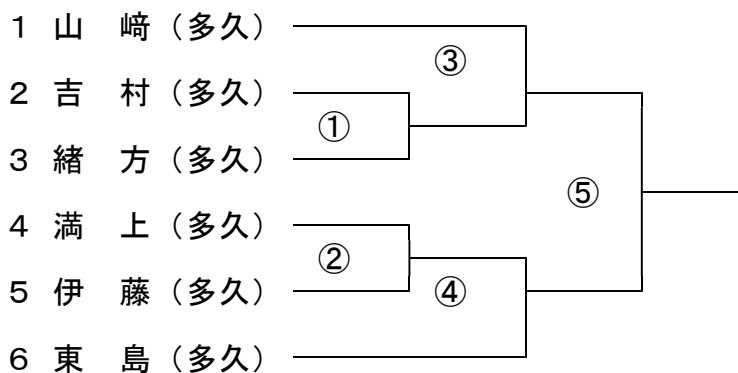

優勝 \_\_\_\_\_ ( 年) \_\_\_\_\_ 高校

準優勝 \_\_\_\_\_ ( 年) \_\_\_\_\_ 高校

第3位 \_\_\_\_\_ ( 年) \_\_\_\_\_ 高校

第4位 \_\_\_\_\_ ( 年) \_\_\_\_\_ 高校

《100kg以上級トーナメント》

1 東 島 (多久)

優 勝 \_\_\_\_\_ ( 年) \_\_\_\_\_ 高校

《100kg級トーナメント》

1 山 崎 (多久) ————  
2 吉 村 (多久) ————  
①

優 勝 \_\_\_\_\_ ( 年) \_\_\_\_\_ 高校

準優勝 \_\_\_\_\_ ( 年) \_\_\_\_\_ 高校

《80kg級トーナメント》

1 伊 藤 (多久) ————  
2 神 宮 (多久) ————  
3 緒 方 (多久) ————  
4 満 上 (多久) ————  
①  
②  
③

優 勝 \_\_\_\_\_ ( 年) \_\_\_\_\_ 高校

準優勝 \_\_\_\_\_ ( 年) \_\_\_\_\_ 高校

第3位 \_\_\_\_\_ ( 年) \_\_\_\_\_ 高校